

Mode d'emploi

Lave-linge



Veillez **impérativement** lire le mode d'emploi avant l'installation et la mise en service de cet appareil. Vous veillerez ainsi à votre sécurité et éviterez d'endommager l'appareil.

Votre contribution à la protection de l'environnement

Emballage recyclable

L'emballage permet de protéger le lave-linge durant le transport. Le fabricant a opté pour un matériau supporté par l'environnement et réutilisable.

En réinsérant l'emballage dans le circuit, on réduit la consommation de matières premières et la prolifération des déchets. Ne le jetez donc pas avec vos déchets ordinaires mais portez-le plutôt au parc à conteneurs communal le plus proche. Pour savoir où ce dernier se trouve, il vous suffit de vous adresser à votre administration communale.

Élimination de l'ancien appareil

Les anciens appareils électriques et électroniques contiennent souvent encore des matériaux recyclables. Ils contiennent également des matériaux nocifs, nécessaires au bon fonctionnement et à la sécurité de l'appareil. Ces matériaux peuvent être dangereux pour les hommes et l'environnement s'ils restent dans la collecte de déchets ou s'ils sont mal manipulés. Ne jetez par conséquent en aucun cas votre appareil avec les déchets.



Lors de l'achat de votre nouvel appareil, vous avez payé une contribution. Elle servira intégralement au futur recyclage de cet appareil, qui contiendra encore des matériaux utiles. Son recyclage permettra de **réduire le gaspillage et la pollution.**

Si vous avez des questions à propos de l'élimination de votre ancien appareil, veuillez prendre contact avec

– le commerçant qui vous l'a vendu

ou

– la société Recupel,
au 02 / 706 86 10,
site web: www.recupel.be

ou encore

– votre administration communale si vous apportez votre ancien appareil à un parc à conteneurs.

Veillez aussi à ce que l'appareil reste hors de portée des enfants jusqu'à ce qu'il soit évacué.

Votre contribution à la protection de l'environnement	2
Consignes de sécurité et mises en garde	6
Commande du lave-linge	13
Première mise en service	15
Démarrage du premier programme.....	15
Lavage écologique	16
1. Préparation du linge	17
2. Sélection du programme	18
Activation du départ différé (le cas échéant)	18
3. Chargement du lave-linge	19
Ouverture de la porte	19
4. Sélection des paramètres du programme	20
Sélection des options	20
5. Ajout de lessive	21
6. Démarrage du programme - Fin du programme	22
Options	23
Court	23
Prélavage	23
Trempage	23
Hydro plus.....	23
Essorage	24
Start différé	25
Tableau des programmes	26
Symboles d'entretien	29
Déroulement des programmes	30

Contenu

Modification du déroulement du programme	32
Annuler	32
Sortez le linge après l'interruption du programme.....	32
Interruption.....	32
Modification	32
Programme	32
Température	32
Vitesse d'essorage.....	32
Options	32
Ajout/retrait de linge.....	33
Détergents	34
Choix de la bonne lessive	34
Définition du taux de salissure.....	34
Accessoires pour le dosage.....	34
Adoucissant	34
Produits de traitement complémentaire du linge	34
Recommandation de lessive Miele	35
Recommandation de lessive conformément au règlement (UE) n° 1015/2010.....	36
Assouplissant, produit de tenue ou amidonnage séparé	37
Nettoyage et entretien	38
Lavage du tambour	38
Nettoyage de la carrosserie et du panneau de commande.....	38
Nettoyer le tiroir à produits	38
Nettoyage du filtre du tuyau d'arrivée d'eau.....	40
Problèmes et solutions	41
Aide en cas de pannes	41
Impossible de démarrer un programme de lavage	41
Le programme de lavage a été interrompu et un message d'erreur s'affiche.	42
Le programme de lavage se déroule normalement mais une anomalie se présente quand même.....	43
Problèmes d'ordre général avec le lave-linge.....	44
Le résultat de lavage n'est pas satisfaisant.	45
La porte ne s'ouvre pas.	46
Ouverture de la porte en cas de système d'évacuation bouché et/ou de panne de courant	47
Vidange du filtre	47
Ouverture de la porte.....	48

Service après-vente	49
Réparations	49
Conditions et durée de la garantie	49
Accessoires en option	49
Montage et raccordement	50
Vue de face	50
Surface d'installation	52
Démontage des sécurités de transport	52
Montage de la sécurité de transport	54
Équilibrage du lave-linge	55
Dévissage et blocage des pieds	55
Encastrement sous un plan de travail	56
Colonne lavage-séchage	56
Attention:	56
Le système de protection contre les fuites d'eau	57
Arrivée d'eau	58
Vidange	59
Raccordement électrique	60
Caractéristiques techniques	61
Données de consommation	62
Indication pour les tests comparatifs	62
Fonctions de programmation	63
Système Hydro plus	63
Délicat	64
Refroidissement du bain de lavage	65
Mémoire	66
Durée de trempage	67
Accessoires en option	68
Lessive	68
Lessive spéciale	68
Produits d'entretien des textiles	69

Consignes de sécurité et mises en garde

Ce lave-linge répond aux prescriptions de sécurité en vigueur. Une utilisation inappropriée peut néanmoins causer des dommages corporels et matériels.

Avant d'utiliser le lave-linge pour la première fois, lisez attentivement le mode d'emploi. Vous y trouverez des instructions importantes concernant la sécurité, ainsi que l'utilisation et l'entretien du lave-linge. Ces instructions vous permettront d'utiliser le lave-linge en toute sécurité et d'éviter de l'endommager.

Conservez précieusement ce mode d'emploi afin de pouvoir le remettre à l'éventuel propriétaire ultérieur de l'appareil.

Utilisation conforme

- ▶ Ce lave-linge est destiné à être utilisé dans un environnement ménager ou analogue.
- ▶ Il ne convient pas à un usage en extérieur.
- ▶ Ce lave-linge est strictement réservé à un usage domestique et au lavage de textiles dont l'étiquette d'entretien du fabricant stipule qu'ils peuvent être lavés en machine. Tout autre usage est interdit. Miele décline toute responsabilité en cas de dommages causés par une utilisation non conforme ou erronée de l'appareil.
- ▶ Les personnes présentant une restriction de leurs capacités physiques, sensorielles ou mentales ou qui, en raison de leur inexpérience ou de leur ignorance, ne sont pas en mesure d'utiliser le lave-linge en toute sécurité, ne sont pas autorisées à se servir de l'appareil sans surveillance ou sans la supervision d'une personne responsable.

Si vous avez des enfants

- ▶ Les enfants de moins de huit ans doivent être tenus à distance du lave-linge ou, à défaut, faire l'objet d'une surveillance constante.
- ▶ Les enfants âgés de huit ans et plus ne peuvent utiliser le lave-linge sans surveillance que si vous leur en avez expliqué le fonctionnement de manière à ce qu'ils puissent l'employer en toute sécurité. Ils doivent connaître et être capables de comprendre les risques inhérents à une mauvaise utilisation de l'appareil.
- ▶ Les enfants ne doivent pas nettoyer ou entretenir le lave-linge sans surveillance.
- ▶ Surveillez les enfants se trouvant à proximité du lave-linge. Ne laissez jamais des enfants jouer avec le lave-linge.
- ▶ Si vous effectuez un lavage à haute température, faites attention, il se peut que le hublot soit brûlant. Veillez donc à empêcher les enfants de toucher le hublot pendant que le lave-linge fonctionne.

Sécurité technique

- ▶ Veuillez consulter les instructions du chapitre "Installation et raccordement" ainsi que le chapitre "Caractéristiques techniques".
- ▶ Vérifiez que votre lave-linge ne présente pas de dommages apparents avant de l'installer. N'installez pas et ne mettez pas en service un appareil endommagé.
- ▶ Avant d'effectuer le raccordement du lave-linge, vérifiez que les données figurant sur la plaquette signalétique de l'appareil (protection, tension et fréquence) correspondent bien aux caractéristiques du réseau électrique. En cas de doute, demandez conseil à un électricien.

Consignes de sécurité et mises en garde

- ▶ Le fonctionnement fiable et en toute sécurité du lave-linge est uniquement garanti lorsque ce dernier est raccordé au réseau électrique publique.
- ▶ La sécurité électrique du lave-linge n'est garantie que lorsqu'il est raccordé à une prise de terre installée de manière conforme. Ces conditions de sécurité doivent impérativement être garanties. En cas de doute, faites vérifier votre installation électrique par un spécialiste.
Miele ne peut être tenu pour responsable des dommages causés par l'absence ou l'interruption d'une mise à la terre.
- ▶ Pour des raisons de sécurité, n'utilisez pas de rallonges, de prises multiples ou d'autres raccordements similaires (risque d'incendie dû à la surchauffe).
- ▶ Les éléments défectueux ne peuvent être remplacés que par des pièces de rechange d'origine et de marque Miele. Seule l'utilisation de ces pièces permet à Miele de garantir la satisfaction des exigences de sécurité.
- ▶ L'accès à la fiche d'alimentation électrique doit toujours être assuré car l'utilisateur doit pouvoir débrancher le lave-linge à tout moment.
- ▶ Le fabricant décline toute responsabilité en cas de réparations incorrectes pouvant entraîner des dangers imprévisibles pour l'utilisateur. Les réparations doivent être exécutées exclusivement par des professionnels agréés par Miele, faute de quoi les éventuels dégâts en résultant ne seront pas couverts par la garantie.
- ▶ Si le cordon d'alimentation est endommagé, il doit être remplacé par des professionnels agréés par Miele, afin d'éviter tout danger éventuel pour l'utilisateur.

Consignes de sécurité et mises en garde

- ▶ En cas de panne, ou pour effectuer des opérations de nettoyage et d'entretien, ne débranchez le lave-linge du réseau que si :
 - la fiche d'alimentation électrique du lave-linge est débranchée, ou
 - le fusible de l'installation électrique est hors circuit, ou
 - le fusible à vis de l'installation électrique est totalement dévissé.
- ▶ Le système de protection contre les fuites d'eau de Miele permet de prévenir certains dégâts des eaux, si toutefois les conditions suivantes sont respectées :
 - Les raccordements à l'eau et à l'électricité sont correctement effectués.
 - En cas de détérioration visible, le lave-linge doit immédiatement être réparé.
- ▶ La pression d'écoulement doit être d'au moins 100 kPa et ne doit pas dépasser 1 000 kPa.
- ▶ Ce lave-linge ne doit pas être utilisé sur des unités mobiles (par exemple sur des bateaux).
- ▶ N'effectuez aucune modification du lave-linge non expressément autorisée par Miele.

Consignes de sécurité et mises en garde

Utilisation conforme

- ▶ N'installez pas le lave-linge dans des locaux exposés au gel. S'ils gèlent, les tuyaux peuvent se déchirer ou éclater, et la fiabilité des systèmes électroniques peut décroître en cas de température négative.
- ▶ Avant la première mise en service, retirez les sécurités de transport situées à l'arrière du lave-linge (voir chapitre "Installation et raccordement", rubrique "Retrait des sécurités de transport"). Une sécurité de transport non retirée peut endommager le lave-linge et/ou des meubles ou appareils situés à proximité lors de l'essorage.
- ▶ En cas d'absence prolongée (par exemple pendant les vacances), fermez le robinet d'arrivée d'eau, en particulier si aucun avaloir ne se trouve à proximité du lave-linge.
- ▶ Vous risqueriez de provoquer une inondation!
Vérifiez que l'eau s'écoule suffisamment vite avant d'accrocher le tuyau de vidange dans un évier. Fixez correctement le tuyau de vidange pour éviter qu'il ne glisse. Sinon, la force de réaction de l'eau qui s'écoule pourrait faire glisser le tuyau hors de l'évier.
- ▶ Veillez à ne pas laver par erreur des corps étrangers (par exemple, pièces de monnaie, épingles, clous, trombones). Ces corps étrangers peuvent endommager certaines pièces de l'appareil (réservoir d'eau de lessive, tambour), ce qui risque alors d'abîmer le linge.

Consignes de sécurité et mises en garde

- ▶ La charge maximale est de 7 kg (linge sec). Les charges réduites pour les différents programmes sont spécifiées dans le chapitre "Tableau des programmes".
- ▶ Si la lessive est bien dosée, il n'est pas nécessaire de détartrer le lave-linge. Si elle est malgré tout entartrée, utilisez un détartrant à base d'acide citrique naturel. Miele recommande d'utiliser le détartrant Miele, disponible en ligne sur www.miele-shop.be, chez votre revendeur Miele ou auprès du service après-vente Miele. Suivez scrupuleusement les instructions d'utilisation.
- ▶ Veillez à rincer abondamment à l'eau claire les vêtements lavés avec des détergents à base de solvants avant de les mettre dans l'appareil.
- ▶ Ne versez jamais de détergents à base de solvants (essence à détacher, par exemple) dans le lave-linge. Ils risquent de détériorer les pièces de l'appareil et de dégager des vapeurs nocives. Risque d'incendie et d'explosion !
- ▶ N'utilisez jamais de détergents à base de solvants (essence à détacher, par exemple) à proximité ou au-dessus du lave-linge. Les surfaces en plastique pourraient être endommagées.
- ▶ Si vous utilisez des agents de coloration, veillez à ce que ceux-ci soient appropriés à un usage en machine et ne dépassiez jamais les doses habituelles prescrites pour les travaux ménagers. Veuillez strictement vous conformer aux instructions du fabricant de la teinture.

Consignes de sécurité et mises en garde

- ▶ En raison de leurs composés sulfureux, les décolorants peuvent être à l'origine de phénomènes de corrosion. N'utilisez pas de décolorants dans le lave-linge.
- ▶ Si du détergent entre en contact avec les yeux, rincez-les immédiatement et abondamment à l'eau tiède. En cas d'ingestion accidentelle, demandez immédiatement conseil à un médecin. Les personnes souffrant d'érosions cutanées ou ayant une peau sensible doivent éviter tout contact avec le détergent.

Accessoires

- ▶ Seuls les accessoires agréés par Miele peuvent être montés sur cet appareil. Lorsque d'autres accessoires sont utilisés, les droits conférés par la garantie et/ou la responsabilité du fait du produit ne peuvent plus être invoqués.
- ▶ Il est possible de former une colonne lavage-séchage en combinant un sèche-linge Miele et un lave-linge Miele. Pour ce faire, un kit de fixation de la colonne lavage-séchage (accessoire vendu séparément) doit être utilisé. Il faut s'assurer que ce kit de fixation est adapté aux sèche-linge et lave-linge Miele.
- ▶ Veillez à ce que le socle Miele vendu séparément soit adapté à ce lave-linge.

Miele décline toute responsabilité en cas de dommages dus au non-respect des consignes de sécurité et des mises en garde.

Commande du lave-linge

Écran

L'afficheur indique :

- la durée du programme (affichage de la durée restante)
- le départ différé
- les fonctions de programmation.

Durée du programme

Après le démarrage du programme, la durée du cycle de lavage s'affiche en heures et minutes.

En cas de départ différé, la durée du programme ne s'affichera qu'après écoulement du délai de départ différé.

Départ différé

La durée sélectionnée pour le départ différé s'affiche.

Une fois le programme démarré, le décompte du délai du départ différé commence.

Après écoulement du délai, le programme démarre et la durée estimée du programme apparaît sur l'afficheur.

Fonctions de programmation

Grâce aux fonctions de programmation, vous pouvez adapter le fonctionnement de votre lave-linge à vos besoins individuels. Lorsque vous programmez, l'écran affiche la fonction sélectionnée.

 Avant la première mise en service, assurez-vous que votre lave-linge est correctement installé et raccordé. Pour ce faire, reportez-vous au chapitre "Installation et raccordement".

L'eau résiduelle se trouvant à l'intérieur du tambour provient du test de fonctionnement intégral auquel a été soumis le lave-linge avant sa commercialisation.

Pour des raisons de sécurité, il est impossible d'essorer avant la première mise en service. Pour activer l'essorage, il faut lancer un programme de lavage sans linge ni détergent.

L'utilisation de détergent peut entraîner une formation de mousse excessive !

Le clapet à bille de vidange est activé simultanément. Cette vanne permet d'utiliser pleinement le détergent.

Démarrage du premier programme

- Ouvrez le robinet d'arrivée d'eau.
- Enfoncez la touche ①.
- Positionnez le sélecteur de programme sur *Coton* 60 °C.
- Appuyez sur la touche *Start*.

La première mise en service est terminée à l'issue du programme.

- Arrêtez le lave-linge après la fin du programme avec la touche ①.

Lavage écologique

Consommation d'eau et d'énergie

- Utilisez toujours la charge maximale du programme sélectionné. Vous réduirez ainsi au minimum la consommation d'eau et d'énergie par rapport à la quantité de linge lavé.
- Si la charge de linge n'est pas très importante, le lave-linge réduit automatiquement sa consommation d'eau et d'énergie.
- Utilisez le programme *Express 20* pour les petites quantités de linge peu sale.
- Les lessives modernes permettent de laver à basse température (par ex. à 20 °C). Utilisez ces réglages de température pour économiser l'énergie.
- Utilisez l'option *Trempage* au lieu de l'option *Prélavage*. Le même bain est utilisé pour le trempage et pour le lavage qui suit juste après.
- Pour assurer la bonne hygiène du lave-linge, il est recommandé de lancer occasionnellement un programme à une température d'au moins 60 °C. La machine à laver vous le rappelle à l'aide du témoin lumineux de contrôle *Info hygiène*.

Consommation de détergent

- Ne dépassez jamais la dose indiquée sur l'emballage du détergent.
- Tenez compte lors du dosage du degré de salissure du linge.
- Si la quantité de linge à laver est moins importante, diminuez proportionnellement la quantité de détergent (environ $\frac{1}{3}$ de détergent en moins pour une charge réduite de moitié).

Choix des options (Court, Trempage, Prélavage)

Choisissez l'option de lavage en fonction de la nature du linge à laver :

- Pour les textiles peu sales sans taches visibles, sélectionnez un programme avec l'option *Court*.
- Pour les textiles moyennement à fortement sales présentant des taches visibles, sélectionnez un programme sans option.
- Pour les textiles très sales, sélectionnez un programme avec l'option *Trempage*.
- Pour les textiles avec des salissures importantes (poussière, sable, par exemple), sélectionnez l'option *Prélavage*.

Conseil pour le séchage en machine

Pour économiser l'énergie lors du séchage, sélectionnez toujours la plus grande vitesse d'essorage possible en fonction du programme utilisé.

1. Préparation du linge

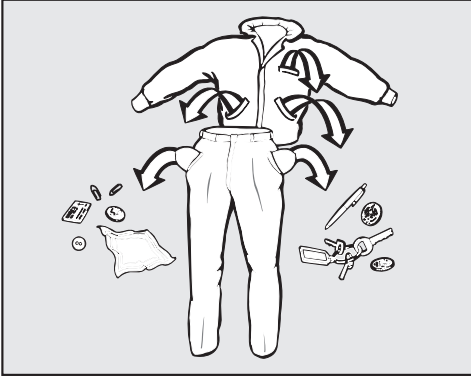

- Videz les poches.

⚠ Les corps étrangers (pièces de monnaie, clous, trombones, etc.) peuvent endommager le linge et certaines pièces de l'appareil.

Tri du linge

- Triez le linge par couleur, tout en tenant compte du symbole figurant sur l'étiquette d'entretien (au col ou sur la couture latérale).

Remarque : Les textiles foncés déteignent souvent aux premiers lavages. Pour que rien ne déteigne, lavez le linge clair et foncé séparément.

Traitement des taches

- Enlevez d'abord les taches éventuelles sur les textiles, de préférence avant qu'elles ne sèchent. Tamponnez-les avec un chiffon blanc. Ne frottez pas !

Remarque : Il suffit souvent de quelques astuces pour venir à bout de certaines taches (sang, œuf, café, thé, etc.).

⚠ Lors du traitement des textiles avec des détergents contenant des solvants (par exemple essence à détacher), veillez à ce qu'aucune pièce en plastique ne soit enduite de détergent.

⚠ N'utilisez en aucun cas des détergents chimiques contenant des solvants dans ce lave-linge et veillez à ce qu'ils n'entrent pas en contact avec celui-ci !

Conseils

- Pour les voilages : enlevez les crochets et petits plombs ou placez-les dans un sachet.
- Pour les soutiens-gorge : recousez ou enlevez les baleines qui se détachent.
- Fermez les fermetures éclair, les boutons-pressions, les crochets et les boucles avant le lavage.
- Fermez les housses de couette et les taies d'oreiller pour éviter que de petites pièces de linge n'y entrent.

Ne lavez aucun textile portant la mention **non lavable** (symbole d'entretien )

2. Sélection du programme

Mise en marche du lave-linge

- Appuyez sur la touche ①.

Activation du départ différé (le cas échéant)

Le sélecteur de programme doit se trouver en position \diamond Fin.

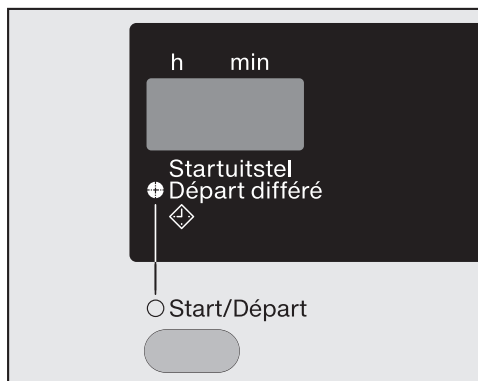

- En enfonçant la touche *Start*, vous pouvez régler l'heure du start différé souhaitée.

Remarque : De plus amples informations à ce sujet figurent au chapitre « Départ différé ».

Sélection du programme

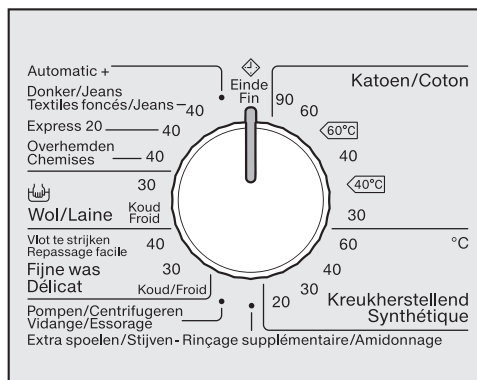

- Tournez le sélecteur de programme pour le positionner sur le programme souhaité.

Si vous n'avez pas activé de start différé, la durée probable du programme apparaît dans l'affichage.

Pendant les dix premières minutes, la machine à laver calcule le taux d'absorption du linge ainsi que la quantité de linge. Par conséquent, la durée peut être prolongée ou raccourcie.

3. Chargement du lave-linge

Ouverture de la porte

- Pressez la touche *Porte* pour ouvrir la porte.
- Déposez le linge déplié dans le tambour sans le tasser.

Mélanger les pièces de différentes tailles permet de renforcer l'efficacité du lavage et de mieux répartir le linge à l'essorage.

Veillez à respecter les charges maximales des différents programmes.

Lorsque la charge maximale est atteinte, la consommation d'énergie et d'eau rapportée à la quantité de linge est la plus faible. Une surcharge altère le résultat de lavage et entraîne la formation de plis.

Fermeture de la porte

Veillez à ce qu'aucun vêtement ne reste coincé entre la porte et le joint d'étanchéité.

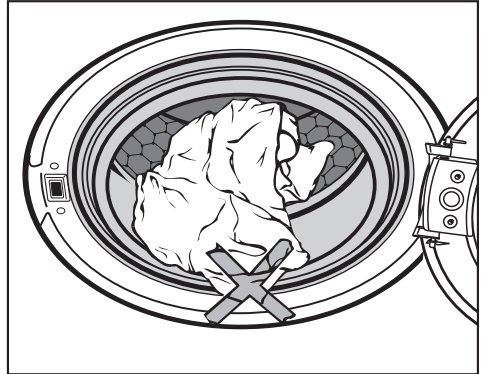

- Fermez la porte d'un léger coup sec.

4. Sélection des paramètres du programme

Sélection des options

La touche supérieure permet de sélectionner les options dans l'ordre suivant : *Trempage*, *Pré lavage*, *Court* ou pas de sélection.

La touche inférieure vous permet de sélectionner l'option *Hydro Plus*.

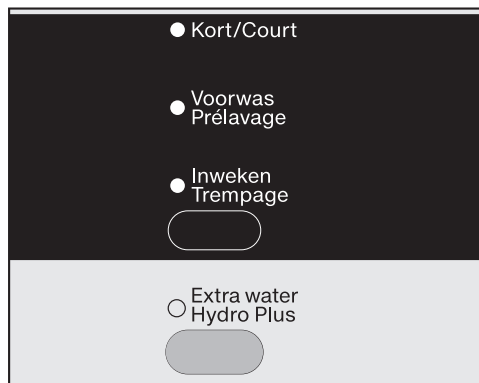

■ Sélectionnez les options souhaitées.

Remarque : Toutes les options ne peuvent pas forcément être sélectionnées avec tous les programmes de lavage.

Si vous ne parvenez pas à sélectionner une option, c'est que celle-ci n'est pas autorisée pour le programme de lavage.

Sélection de la température d'essorage

Vous pouvez modifier la vitesse d'essorage préréglée d'un programme de lavage.

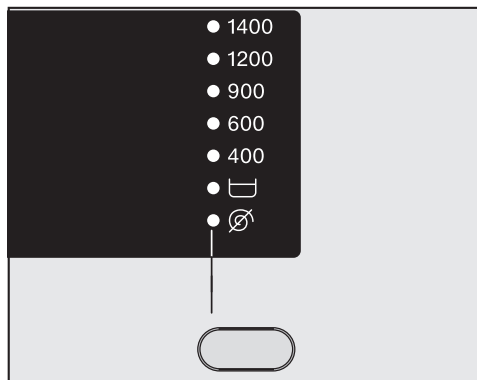

■ Appuyez sur la touche « Essorage » jusqu'à ce que le témoin lumineux à côté de la vitesse d'essorage souhaitée s'allume.

5. Ajout de lessive

Il est important de doser correctement le détergent, car...

...l'ajout d'une quantité insuffisante de produit de lessive entraîne les effets suivants :

- Le linge n'est pas propre et devient gris et rêche à la longue.
- Des boules de graisse se forment sur le linge.
- Des dépôts de calcaire se forment sur les résistances.

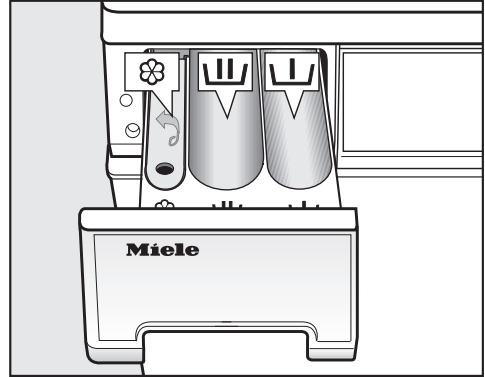

...si le dosage est trop important :

- un excès de mousse entraînant une baisse d'efficacité du lavage et un résultat de nettoyage, de rinçage et d'essorage médiocre,
- une surconsommation d'eau car un rinçage supplémentaire est activé automatiquement,
- une pollution accrue de l'environnement.



- Tirez le tiroir à produits et versez la lessive dans les compartiments.



Lessive pour le pré-lavage (répartition de la quantité de lessive totale conseillée : verser $\frac{1}{3}$ dans les compartiments  et $\frac{2}{3}$ dans le compartiment 



Lessive pour le lavage, y compris le trempage



Assouplissant, produit de tenue ou amidon liquide

- Fermez le tiroir à produits.

Remarque : Pour de plus amples informations sur les lessives et leur dosage, référez-vous au chapitre "Lessive".

6. Démarrage du programme - Fin du programme

Démarrage du programme

- Appuyez sur la touche clignotante *Start*.
- La durée du programme s'affiche lors du démarrage du programme de lavage.
- Si vous avez sélectionné un départ différé, le temps s'écoule dans l'afficheur. Ensuite, la durée du programme est affichée.

Fin de programme

La fin du programme est indiquée dans l'affichage de déroulement par le témoin lumineux *Non repassable/Arrêt* et par un U à l'écran.

15 minutes à la fin du mode "Non repassable" (rotation infroissable), le lave-linge s'arrête automatiquement. Appuyez sur la touche U pour redémarrer le lave-linge.

- Pressez la touche *Porte* pour ouvrir la porte.
- Sortez le linge.

N'oubliez pas de linge dans le tambour ! La pièce de linge oubliée pourrait rétrécir lors du cycle de lavage suivant ou déteindre sur autre chose.

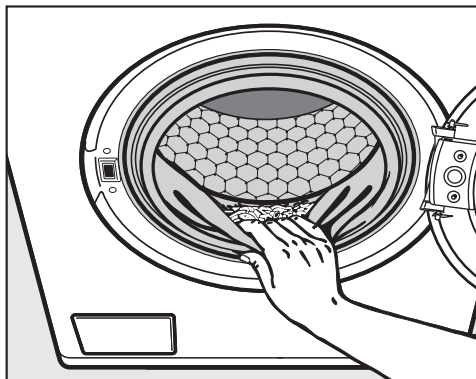

- Vérifiez que le joint d'étanchéité de la porte ne présente pas de corps étrangers.
- Arrêtez la machine à laver au moyen de la touche U et tournez le sélecteur de programme pour l'amener sur la position *Fin*.
- Fermez la porte afin d'éviter que des objets tombent dans le linge par inadvertance et abîment le linge.

Les options vous permettent de compléter les programmes de lavage.

Court

Pour les textiles avec salissures légères sans taches visibles.

Le lavage dure moins longtemps.

Pré lavage

Pour éliminer les salissures importantes (par exemple, de la poussière ou du sable).

Trempage

Pour les textiles particulièrement sales et tachés.

- Vous pouvez programmer le temps de trempage entre 30 minutes et 2 heures par tranches de 30 minutes.
- Le réglage d'usine est de deux heures.

La programmation est décrite au chapitre « Fonctions de programmation » sous le point « Trempage ».

Hydro plus

Le niveau d'eau lors du lavage et du rinçage est augmenté.

Vous pouvez programmer d'autres options pour la touche *Hydro Plus*, comme expliqué au chapitre « Fonctions de programmation ».

Les options suivantes peuvent être associées aux programmes

Vous ne pouvez sélectionner qu'une option à la fois parmi les options *Court*, *Pré lavage* et *Trempage*.

	Court	Pré lavage	Trempage	Hydro plus
Coton	X	X	X	X
Synthétique	X	X	X	X
Automatic plus	-	-	-	-
Foncé/J Jeans	X	X	X	-
Express 20	X ¹⁾	-	-	X
Chemises	X	X	X	X
Laine 	-	-	-	-
Délicat	X	X	X	-
Vidange/ Essorage	-	-	-	-
Rinçage +/ Amidonnage	-	-	-	X

X = sélectionnable

- = non sélectionnable

1) = désélectionnable

Essorage

Vitesse d'essorage final

Programme	Tours/minute
Coton	1400
Synthétique	1200
Automatic plus	1200
Foncé/Jeans	1200
Express 20	1400
Chemises	600
Laine 	1200
Délicat	600
Vidange/Essorage	1400
Rinçage +/-Amidonage	1400

Vous pouvez réduire la vitesse d'essorage final. Il est cependant impossible de sélectionner une vitesse d'essorage plus élevée que la vitesse d'essorage maximale autorisée par le programme de lavage.

Remarque : Pour les programmes dont la vitesse d'essorage maximale n'est pas affichée sur le panneau de commande, c'est toujours la vitesse d'essorage la plus proche qui est affichée. Cependant, l'essorage se fait avec la vitesse indiquée afin de laver le linge de manière optimale.

Essorage intermédiaire

Le linge est essoré après le lavage principal et entre les opérations de rinçage. Si la vitesse de l'essorage final est réduite, la vitesse d'essorage intermédiaire le sera également. Pour le programme *Coton*, un rinçage supplémentaire est effectué d'office lorsque la vitesse d'essorage est inférieure à 700 tours/min.

Désactivation de l'essorage (Arrêt cuve pleine)

■ Appuyez sur la touche « Essorage » jusqu'à ce que le témoin lumineux  (Arrêt cuve pleine) s'allume. Le linge reste à tremper dans l'eau après le dernier rinçage. Cela permet d'éviter la formation des plis si vous ne retirez pas immédiatement le linge du tambour à la fin du programme.

- **Démarrer l'essorage final :** Sélectionnez la vitesse souhaitée au moyen de la touche « Essorage ». La machine à laver commence l'essorage final.
- Pressez ensuite la touche *Porte*. L'eau est pompée. Appuyez à nouveau sur la touche *Porte* pour ouvrir la porte.

Annulation de l'essorage intermédiaire et de l'essorage final

■ Pressez la touche « Essorer » plusieurs fois jusqu'au moment où le témoin lumineux de contrôle  s'allume.

Après le dernier rinçage, l'eau est pompée et l'option de rotation infroissable est activée. Avec ce réglage, un rinçage supplémentaire est effectué pour certains programmes.

La touche départ différé vous permet de reporter le démarrage du programme de 30 minutes à 24 heures au maximum. Vous pouvez ainsi profiter des tarifs de nuit plus avantageux, par exemple.

Activation du départ différé

Le sélecteur de programme doit se trouver en position  Fin.

Le témoin lumineux  *Départ différé* clignote dans l'afficheur.

À l'aide de la touche Start, vous pouvez encoder l'heure de start différé souhaitée.

Le sélecteur de programme doit se trouver en position  Fin.

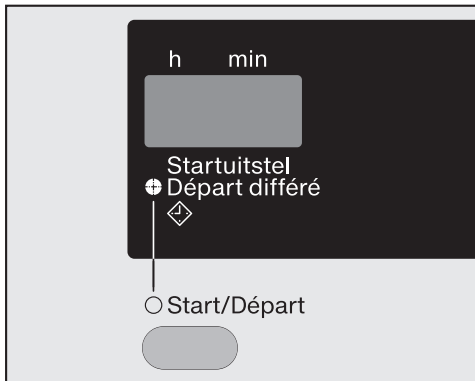

- Appuyez sur la touche *Start*. À chaque pression de la touche, le démarrage est reporté :
 - de 30 minutes si la durée est inférieure à 10 heures ;
 - de 60 minutes si la durée programmée est supérieure à dix heures.

Remarque : Si vous gardez la touche *Start* enfoncée, vous sélectionnez automatiquement 24 h.

Modification du start différé

Une fois le programme sélectionné, il est impossible de modifier le start différé.

Pour effacer le start différé :

- À partir de 24 h, appuyez à nouveau sur la touche *Start*.

Si la touche Start est déjà enfoncée :

- procédez de la même façon que pour interrompre un programme.

Tableau des programmes

Coton		90 °C à 30 °C	7,0 kg maximum
Article	T-shirts, sous-vêtements, linge de table, etc., textiles en coton et en lin ou fibres mélangées.		
Conseil	En cas d'exigences particulières en matière d'hygiène, sélectionnez une température de 90 °C.		
Coton		◁60°C/◁40°C	7,0 kg maximum
Article	textiles en coton moyennement sales		
Conseil	<ul style="list-style-type: none"> – Ces réglages sont les plus efficaces pour le lavage de textiles en coton, en termes de consommation d'énergie et d'eau. – Avec ◁60°C, la température de lavage atteinte est inférieure à 60 °C, le résultat de lavage correspond au programme Coton 60 °C. 		
Indication pour les instituts de tests :			
Programme de contrôle selon la norme EN 60456 et étiquetage énergétique selon le règlement 1061/2010			
Synthétique		de 60 °C à 20 °C	3,5 kg maximum
Article	Fibres synthétiques, fibres mixtes ou coton non repassable		
Conseil	En cas de textiles qui se froissent facilement, réduisez la vitesse d'essorage final.		
Automatic plus		40 °C	5,0 kg maximum
Article	Chargement trié par couleur de textiles pour les programmes <i>Coton</i> et <i>Non repassable</i> .		
Conseil	La machine adapte automatiquement les paramètres de lavage (tels que la quantité d'eau, le rythme de lavage et le type d'essorage) afin d'optimiser le traitement et le lavage de chaque charge.		

Tableau des programmes

Foncé/Jeans		40 °C	3,0 kg maximum
Article	Linge noir et de couleur foncée en coton ou en fibres mixtes et vêtements en jeans.		
Conseil	<ul style="list-style-type: none"> – Retournez les vêtements pour les laver. – Les jeans "dégorgent" souvent un peu lors des premiers lavages. Il faut donc laver séparément le linge clair et foncé. 		
Express 20		40 °C	3,5 kg maximum
Article	Textiles en coton qui ont été à peine portés ou qui présentent très peu de salissure.		
Conseil	La fonction complémentaire <i>Court</i> est activée automatiquement.		
Chemises		40 °C	2,0 kg maximum
Conseil	<ul style="list-style-type: none"> – Préparez les cols et les manchettes s'ils sont très sales. – Pour les chemises et les blouses en soie, utilisez le programme <i>Délicat</i>. 		
Laine 		30 °C et froid	2,0 kg maximum
Article	Textiles en laine ou à base de laine		
Conseil	En cas de textiles qui se froissent facilement, faites attention à la vitesse d'essorage final.		
Délicat		40 °C - froid	2,0 kg maximum
Article	Textiles délicats en fibres synthétiques, en fibres mixtes ou en viscose Rideaux déclarés lavables en machine par le fabricant		
Conseil	<ul style="list-style-type: none"> – La poussière contenue dans les rideaux exige le plus souvent un programme avec Prélavage. – En cas de textiles qui se froissent facilement, diminuez la vitesse d'essorage. 		

Tableau des programmes

Vidange/Essorage		–
Conseil	<ul style="list-style-type: none">– Vidange seulement : régler la vitesse sur \otimes.– Veillez à respecter le nombre de tours/minute fixé.	
Rinçage +/Amidonage		7,0 kg maximum
Article	<ul style="list-style-type: none">– Pour le rinçage de textiles lavés à la main.– Nappes, serviettes, vêtements professionnels nécessitant un amidonnage.	
Conseil	<ul style="list-style-type: none">– En cas de textiles qui se froissent facilement, faites attention à la vitesse d'essorage final.– Le linge à amidonner vient d'être lavé sans avoir été traité avec de l'assouplissant.– Pour obtenir un rinçage particulièrement abouti avec deux rinçages consécutifs, activez l'option <i>Hydro Plus</i>. Activez l'option <i>P2</i> ou <i>P3</i> avec la fonction de programmation Système Hydro plus.	

Symboles d'entretien

Lavage	
Les degrés indiqués dans la cuve donnent la température maximale à laquelle vous pouvez laver l'article.	
	Sollicitation mécanique normale
	Sollicitation mécanique délicate
	Sollicitation mécanique très délicate
	Lavage à la main
	Non lavable

Exemple pour la sélection de programme

Programme	Symboles d'entretien
Coton	
Synthétique	
Automatic plus	
Express 20	
Laine	
Délicat	



















Séchage	
Les points indiquent la température.	
	Température normale
	Température réduite
	Ne pas mettre dans un sèche-linge

Repassage	
Les points identifient les zones de température.	
	env. 200 °C
	env. 150 °C
	env. 110 °C
	Le repassage à la vapeur peut causer des dommages irréversibles
	Non repassable

Nettoyage professionnel	
	Nettoyage par des solvants chimiques. Les lettres identifient le détergent.
	Nettoyage à l'eau
	Ne pas nettoyer chimiquement



Blanchiment	
	Tout moyen de blanchiment par oxydation autorisé
	Blanchiment à l'oxygène uniquement autorisé
	Ne pas blanchir

Déroulement des programmes

	Lavage principal		Rinçage		Essorage
	Niveau d'eau	Rythme de lavage	Niveau d'eau	Rinçages	
Coton		Ⓐ		2-4 ¹⁾²⁾	✓
Synthétique		Ⓒ		2-3 ³⁾	✓
Automatic plus		Ⓐ Ⓑ Ⓒ		2-3 ³⁾	✓
Foncé/Jeans		Ⓑ		3	✓
Express 20		Ⓑ		1-3 ³⁾	✓
Chemises		Ⓒ		2	✓
Laine 		Ⓕ		2	✓
Délicat		Ⓓ		3	✓
Vidange/Essorage	-	-	-	-	✓
Rinçage +/Amidon- ge	-			1	✓

Vous trouverez la légende à la page suivante.

Déroulement des programmes

-  = Niveau d'eau peu élevé
-  = Niveau d'eau moyennement élevé
-  = Niveau d'eau élevé
- Ⓐ = Rythme intensif
- Ⓑ = Rythme normal
- Ⓒ = Rythme délicat
- Ⓓ = Rythme sensible
- Ⓔ = Berce-laine
- Ⓕ = Rythme lavage à la main
- ✓ = est effectué
- = n'est pas effectué

Le lave-linge dispose d'une commande entièrement automatique avec détection automatique de la charge. Le lave-linge calcule lui-même la consommation d'eau nécessaire, en fonction de la quantité et de la capacité d'absorption du linge chargé.

Les déroulements de programme mentionnés ici sont toujours basés sur le programme standard pour une charge maximale. Les options supplémentaires que vous pouvez sélectionner ne sont pas prises en compte ici.

Particularités du déroulement du programme

Non repassable:

le tambour tourne encore pendant 30 minutes au maximum après la fin du programme afin d'éviter la formation de plis.

Exception : le programme *Laine* ne comporte pas de phase Infroissable. Il est possible d'ouvrir le lave-linge à tout moment.

¹⁾ Si la température sélectionnée est de minimum 60 °C ou plus, 2 rinçages sont effectués. Si la température sélectionnée est inférieure à 60 °C, 3 rinçages sont effectués.

²⁾ Un troisième rinçage est effectué en cas de :

- formation excessive de mousse dans le tambour
- vitesse d'essorage final inférieure à 700 tours/min
- Si vous sélectionnez l'option 

³⁾ Un troisième rinçage est effectué en cas de :

- Si vous sélectionnez l'option 

Modification du déroulement du programme

Annuler

Vous pouvez annuler un programme de lavage à tout moment après son démarrage.

- Tournez le sélecteur de programme pour l'amener sur la position *Fin*.

L'eau est pompée. Dès le témoin *Non repassable/Arrêt* s'allume dans l'affichage de déroulement de programme et que *U* s'affiche à l'écran, le programme est arrêté.

Sélectionner un nouveau programme après interruption d'un programme

- Mettez le lave-linge hors- puis sous-tension à l'aide de la touche $\text{\textcircled{1}}$.
- Vérifiez si le tiroir à produit contient encore de la lessive. Si ce n'est pas le cas, remplissez à nouveau le tiroir de lessive.
- Tournez le sélecteur de programme pour le positionner sur le programme souhaité et démarrez ce dernier en appuyant sur la touche *Start*.

Sortez le linge après l'interruption du programme.

- Tournez le sélecteur de programme sur la position *Vidange/essorage*.

Remarque : Faites attention à la vitesse d'essorage.

- Appuyez sur la touche *Start*.

Le lave-linge pompe le bain de lessive.

- Pressez la touche *Porte* pour ouvrir la porte.

Interruption

- Mettez le lave-linge hors tension à l'aide de la touche $\text{\textcircled{1}}$.
- Remettez le lave-linge sous tension à l'aide de la touche $\text{\textcircled{1}}$, pour reprendre le cycle de lavage.

Modification

Programme

La sélection d'un autre programme est impossible après le démarrage du programme.

Température

Il est possible de modifier la température jusqu'à six minutes après le démarrage.

Vitesse d'essorage

La vitesse d'essorage peut être modifiée à tout moment.

Options

Il est possible de sélectionner ou non l'option *Hydro plus* jusqu'à six minutes après le démarrage.

Modification du déroulement du programme

Ajout/retrait de linge

- Enfoncez la touche *Porte* jusqu'à ce que la porte s'ouvre.
- Ajoutez ou retirez du linge.
- Fermez la porte.

Le programme reprend automatiquement.

Attention:

Une fois le programme lancé, le lave-linge ne peut pas constater les variations de charge.

Lorsque du linge est ajouté ou enlevé, l'électronique considère donc toujours qu'une quantité maximale a été chargée.

Le temps restant affiché peut s'allonger.

La porte ne s'ouvre pas lorsque :

- la température du bain dépasse les **55 °C** ;
- le niveau d'eau dépasse une certaine valeur ;
- à l'essorage final.

Détergents

Choix de la bonne lessive

Vous pouvez utiliser toutes les lessives conçues pour le lavage en lave-linge. Les instructions et les indications de dosage sont mentionnées sur l'emballage de la lessive utilisée.

Le dosage dépend :

- du degré de salissure du linge
- de la quantité de linge
- la dureté de l'eau
Si vous ne connaissez pas la catégorie de dureté, informez-vous auprès de votre compagnie de distribution d'eau.

Définition du taux de salissure

- légèrement sale
Il n'y a pas de souillures ni de taches visibles. Par exemple, les vêtements ont pris l'odeur du corps.
- moyennement sale
Les souillures et/ou quelques faibles taches sont visibles.
- très sale
Les souillures et/ou les taches sont bien discernables.

Dureté de l'eau

Plage de dureté	Dureté en moles/litres	degrés allemands °d
douce (I)	0 – 1,5	0 – 8,4
moyenne (II)	1,5 – 2,5	8,4 – 14
dure (III)	2,5	14

Accessoires pour le dosage

Utilisez les accessoires pour le dosage (boule doseuse) fournis par le fabricant du détergent pour doser le produit, en particulier la lessive liquide.

Ecorecharges

Lors de l'achat de lessive, optez si possible pour des écorecharges, afin de réduire la quantité de déchets.

Adoucissant

Lorsque l'eau atteint une catégorie de dureté II et III, vous pouvez ajouter un produit adoucissant afin d'économiser du détergent. Le dosage exact est mentionné sur l'emballage du produit. Versez d'abord le détergent et ensuite l'adoucissant.

Vous pouvez alors doser le détergent comme pour une catégorie de dureté I.

Produits de traitement complémentaire du linge

Les assouplissants

donnent aux textiles une certaine douceur au toucher et réduisent la charge statique lors du séchage en machine.

Les produits de tenue

sont des amidons synthétiques qui confèrent un meilleur apprêt au linge.

L'amidon

donne aux textiles une certaine rigidité et une certaine épaisseur.

Recommandation de lessive Miele

Les lessives Miele ont été spécialement développées par Miele pour les machines à laver Miele. Vous pouvez commander les lessives Miele par Internet à l'adresse www.miele-shop.be ou vous les procurer auprès du service après-vente Miele ou de votre revendeur Miele.

	Miele UltraWhite	Miele UltraColor	Lessive pour laine et linge délicat Miele	Assouplissant Miele
Coton	✓	✓	-	✓
Synthétique	-	✓	-	✓
Automatic plus	-	✓	-	✓
Foncé/Jeans	-	✓	-	✓
Express 20	-	✓	-	✓
Chemises	✓	✓	-	✓
Laine 	-	-	✓	✓
Délicat	-	-	✓	✓

- ✓ recommandé
- très peu recommandé

Détergents

Recommandation de lessive conformément au règlement (UE) n° 1015/2010

Les recommandations s'appliquent aux mêmes plages de température que celles indiquées au chapitre « Aperçu des programmes ».

	Universel	Couleur	Délicat et laine	Spécial- lessive
Coton	✓	✓	-	-
Synthétique	-	✓	-	-
Foncé/Jeans	-	✓ ¹⁾	-	✓
Express 20	-	✓ ¹⁾	-	-
Chemises	✓	✓	-	-
Laine 	-	-	✓	✓
Délicat	-	-	✓	-

✓ recommandé

- Très peu recommandé

1) Détergent liquide

2) Détergent en poudre

Assouplissant, produit de tenue ou amidon liquide à la fin du programme de lavage

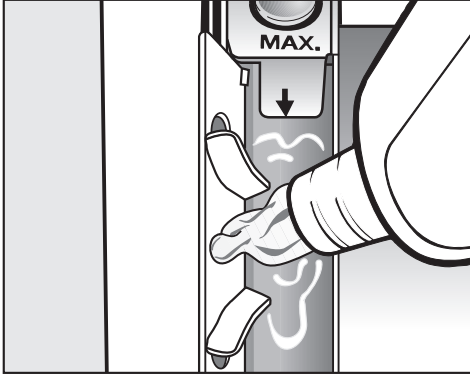

- Versez l'assouplissant, le produit de tenue ou l'amidon liquide dans le compartiment à assouplissant ☼.
- Respectez la hauteur de remplissage maximale.**

Le produit est ajouté au dernier rinçage. Il reste un peu d'eau dans le compartiment ☼ en fin de programme.

Après plusieurs amidonnages automatiques, nettoyez la boîte à produits, en particulier le tuyau d'aspiration.

Assouplissant, produit de tenue ou amidonnage séparé

L'amidon doit être préparé comme indiqué sur l'emballage.

- Versez l'assouplissant dans le compartiment ☼.
- Versez l'amidon/le produit de tenue liquide dans le compartiment ☼ et l'amidon/le produit de tenue en poudre ou les produits épais dans le compartiment □.
- Sélectionnez le programme *Rinçage +/Amidonage*.
- Modifiez la vitesse d'essorage si nécessaire.
- Appuyez sur la touche *Start*.

Décoloration/teinture

⚠ N'utilisez pas de produits décolorants dans le lave-linge. Ils peuvent entraîner une corrosion de l'appareil.

La fréquence des teintures effectuées doit correspondre à une utilisation domestique moyenne. En cas d'utilisation intensive, le sel utilisé pour teindre les vêtements peut endommager l'acier inoxydable. Veuillez vous conformer strictement aux instructions du fabricant de la teinture.

Nettoyage et entretien

Lavage du tambour

Lorsque vous nettoyez à basse température ou que vous n'utilisez pas de lessive liquide, des moisissures ou des mauvaises odeurs peuvent apparaître dans votre machine à laver. Pour nettoyer le tambour et prévenir toute apparition d'odeurs désagréables, il faut lancer une fois par mois ou dès que le témoin lumineux de service *Info hygiène* s'allume, un programme de lavage à minimum 60 °C avec un détergent universel en poudre.

Nettoyage de la carrosserie et du panneau de commande

⚠ Débrancher le lave-linge avant tout nettoyage ou entretien.

⚠ N'aspergez en aucun cas votre lave-linge à l'aide d'un tuyau d'arrosage.

- Nettoyez le boîtier et le panneau de commande à l'eau savonneuse ou avec un produit détergent doux. Séchez-les ensuite avec un chiffon doux.
- Nettoyez le tambour à l'aide d'un détergent pour acier inoxydable.

⚠ N'utilisez ni détergent contenant des solvants, ni produit abrasif, ni produit à vitres ou multi-usages. Ces produits risquent d'endommager les surfaces plastiques et autres pièces de l'appareil.

Nettoyer le tiroir à produits

Les compartiments pour le pré-lavage et le lavage principal du tiroir d'évacuation des détergents sont auto-nettoyants.

Pour des raisons d'hygiène le tiroir d'évacuation des détergents doit régulièrement être nettoyé complètement.

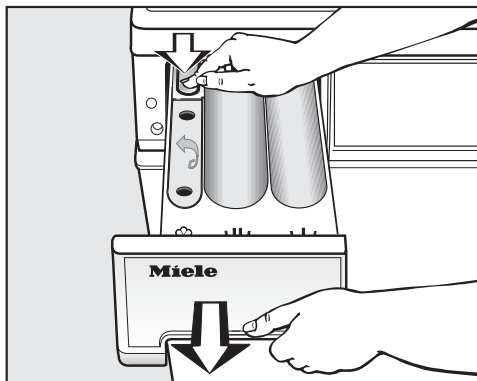

- Ouvrez le tiroir à produits jusqu'à la butée, pressez le bouton de déverrouillage et sortez entièrement le tiroir à produits.
- Nettoyez le tiroir d'évacuation des détergents avec de l'eau chaude.

Nettoyez le siphon.

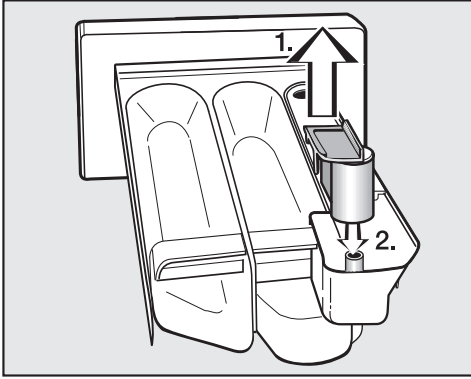

- 1. Retirez le siphon du compartiment  et nettoyez-le à l'eau chaude. Nettoyez également le tuyau sur lequel le siphon est fixé.
- 2. Remplacez le siphon.

Procédez à un nettoyage plus soigné du siphon après avoir utilisé plusieurs fois de l'amidon.

Nettoyage du logement du tiroir d'évacuation des détergents

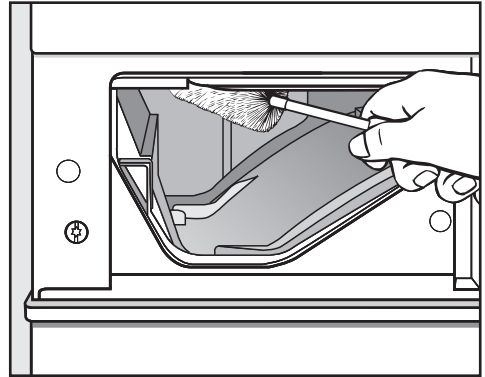

- À l'aide d'un goupillon, éliminez les restes de détergent et les dépôts de calcaire des buses d'évacuation du tiroir.

Nettoyage et entretien

Nettoyage du filtre du tuyau d'arrivée d'eau

Un filtre protège les vannes d'admission d'eau du lave-linge.

Le filtre placé à l'extrémité du tuyau d'arrivée d'eau doit être contrôlé environ tous les six mois. Ce délai doit être raccourci dans le cas de fréquentes coupures d'eau.

- Fermez le robinet d'arrivée d'eau.
- Dévissez le tuyau d'arrivée d'eau du robinet.

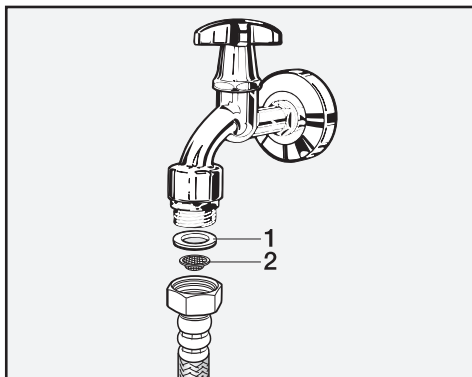

- Enlevez le joint en caoutchouc **1** de son logement.
- Maintenez l'extrémité libre du tuyau d'arrivée d'eau tournée vers le bas. Le filtre en plastique **2** se retire.
- Nettoyez le filtre.
- Remontez le filtre dans l'ordre inverse.
- Revissez fermement le tuyau sur le robinet et ouvrez le robinet. En cas de fuite d'eau, resserrez le raccord.

Le filtre **doit** être remonté après son nettoyage.

Aide en cas de pannes

Vous pouvez remédier vous-même à la plupart des anomalies ou des pannes qui peuvent se produire lors de l'utilisation quotidienne. Vous économiserez du temps et des frais en évitant d'appeler immédiatement le service après-vente.

Les tableaux suivants vous aideront à déceler les causes de la panne ou de l'anomalie et à y remédier. Prenez cependant garde aux points suivants :

 Les réparations sur des appareils électriques doivent être exécutées exclusivement par des professionnels agréés. Les réparations incorrectes peuvent entraîner de graves dangers pour l'utilisateur.

Impossible de démarrer un programme de lavage

Problème	Cause et solution
L'affichage de déroulement <i>Non repassable/ Arrêt</i> ne s'allume pas ou la touche <i>Start</i> ne clignote pas.	Le lave-linge n'est pas alimenté. <ul style="list-style-type: none">■ Vérifiez si la fiche d'alimentation est branchée.■ Vérifiez si le fusible est en bon état.■ Vérifiez si la porte est bien fermée.
	Le lave-linge s'est éteint automatiquement afin d'économiser de l'énergie. <ul style="list-style-type: none">■ Mettez le lave-linge sous-tension à l'aide de la touche .

Problèmes et solutions . . .

Le programme de lavage a été interrompu et un message d'erreur s'affiche.

Problème	Cause et solution
Le voyant de contrôle Vidange clignote et un numéro d'erreur apparaît dans l'affichage.	L'évacuation d'eau est bloquée. ■ Nettoyez le filtre et la pompe d'évacuation comme expliqué dans le chapitre « Recherche des pannes », paragraphe « Ouvrir la porte de chargement en cas de système d'évacuation bouché et/ou de panne de courant ».
	Le tuyau de vidange est trop haut. ■ La hauteur de pompage est de 1 m maximum.
Le voyant de contrôle Vérifier l'arrivée d'eau clignote et un numéro d'erreur apparaît dans l'affichage.	L'admission d'eau est bloquée. ■ Ouvrez le robinet.
	Le filtre du tuyau d'arrivée d'eau est bouché. ■ Nettoyez le filtre.
Les voyants de contrôle Vérifier l'arrivée d'eau et Vidange clignotent et un numéro d'erreur apparaît dans l'affichage.	Le système de protection contre les fuites d'eau Miele a été déclenché. ■ Fermez le robinet. ■ Contactez le service après-vente.
Les affichages de déroulement Trempage/ Prélavage ou Rinçage clignotent et un numéro d'erreur s'affiche à l'écran.	Une anomalie est détectée. ■ Redémarrez le programme. Si le témoin lumineux clignote de nouveau, faites appel au service après-vente.

Pour supprimer le message d'anomalie, arrêtez la machine à laver au moyen de la touche ① et tournez le sélecteur de programme pour l'amener sur la position *Fin*.

Le programme de lavage se déroule normalement mais une anomalie se présente quand même.

Problème	Cause et solution
Le témoin lumineux de contrôle <i>Info hygiène</i> s'allume.	Aucun programme de lavage à plus de 60 °C n'a été effectué depuis longtemps. <ul style="list-style-type: none"> ■ Pour éviter la formation de moisissures et de mauvaises odeurs dans le lave-linge, lancez le programme <i>Coton 90 °C</i> en utilisant une lessive universelle en poudre.
Le témoin lumineux de contrôle <i>Vérifiez le dosage</i> s'allume.	Il y a une formation de mousse excessive pendant le lavage. <ul style="list-style-type: none"> ■ Lors de la prochaine lessive, dosez moins de détergent. Observez les instructions de dosage mentionnées sur l'emballage du détergent.
Dans l'affichage de déroulement, le voyant de contrôle <i>Lavage ou Rinçage</i> clignote et un numéro d'erreur apparaît dans l'affichage.	Le lave-linge a rencontré une panne pendant son fonctionnement. <ul style="list-style-type: none"> ■ Redémarrez le programme. Si le témoin lumineux clignote de nouveau, faites appel au service après-vente.
Le témoin lumineux <i>Non repassable/Arrêt</i> clignote dans l'affichage de déroulement de programme.	Le programme sélectionné a été modifié après le démarrage du programme. <ul style="list-style-type: none"> ■ Réglez le programme sélectionné initialement.

Pour supprimer le message d'anomalie, arrêtez la machine à laver au moyen de la touche ① et tournez le sélecteur de programme pour l'amener sur la position *Fin*.

Les témoins lumineux s'allument à la fin du programme et lors de la mise sous tension du lave-linge.

Problèmes et solutions . . .

Problèmes d'ordre général avec le lave-linge

Problème	Cause et solution
Le lave-linge vibre fortement pendant l'essorage.	Les pieds de l'appareil ne sont pas réglés à la même hauteur. ■ Équilibrez le lave-linge et ajustez les pieds.
Le lave-linge n'a pas essoré le linge comme d'habitude, celui-ci est encore humide.	Lors de l'essorage final, un déséquilibre trop important a été détecté, ce qui a entraîné une réduction automatique de la vitesse d'essorage. ■ Pour une meilleure répartition du linge dans le tambour, placez-y toujours des pièces vestimentaires de grande et de petite taille.
Des bruits de pompe bizarres sont audibles.	Il ne s'agit pas d'une anomalie ! Ces bruits en début et en fin de cycle de vidange sont normaux.
Une quantité importante de résidus de lessive reste dans le tiroir à produits.	La pression d'eau est insuffisante. ■ Nettoyez le filtre du tuyau d'arrivée d'eau. ■ Sélectionnez éventuellement l'option <i>Hydro Plus</i> .
	Les lessives en poudre combinées à des assouplissants ont tendance à coller. ■ Nettoyez le tiroir à produits et versez dorénavant la lessive avant l'assouplissant.
L'assouplissant n'est pas complètement évacué ou il reste trop d'eau dans le compartiment ☼ .	Le siphon n'est pas correctement placé ou est bouché. ■ Nettoyez le siphon. Reportez-vous au chapitre "Nettoyage et entretien", rubrique "Nettoyage du tiroir à produits".

Le résultat de lavage n'est pas satisfaisant.

Problème	Cause et solution
Le résultat de lavage n'est pas satisfaisant avec du détergent liquide.	<p>La lessive liquide ne contient pas d'agent de blanchiment. Il arrive que les taches de fruit, de café ou de thé ne s'éliminent pas.</p> <ul style="list-style-type: none">■ Utilisez un détergent en poudre contenant des agents de blanchiment.■ Versez du sel détachant dans le compartiment .■ Ne mélangez jamais du détergent liquide et du sel détachant dans le tiroir d'évacuation des détergents.
Le linge présente des résidus grisâtres élastiques après le lavage.	<p>Le dosage du détergent était trop faible. Le linge présentait de nombreuses taches de graisse (huiles ou crèmes).</p> <ul style="list-style-type: none">■ Pour de telles salissures, versez plus de détergent ou utilisez du détergent liquide.■ Avant la prochaine lessive, démarrez un programme à 60 °C, versez une dose de détergent liquide et faites tourner le lave-linge à vide.
Le linge foncé présente des traces de résidus blanchâtres qui ressemblent à du détergent.	<p>Le détergent contient des composants anticalcaires (des zéolites) insolubles à l'eau qui se sont fixés sur le linge.</p> <ul style="list-style-type: none">■ Essayez d'enlever les résidus de produits avec une brosse.■ Lavez à l'avenir les textiles foncés avec un détergent sans zéolites. C'est généralement le cas des détergents liquides.■ Lavez le linge avec le programme <i>Foncé/Jeans</i>.

Problèmes et solutions . . .

La porte ne s'ouvre pas.

Problème	Cause et solution
La porte du lave-linge ne s'ouvre pas avec la touche <i>Porte</i>.	Le lave-linge n'est pas raccordé électriquement et/ou il n'est pas enclenché. ■ Branchez la fiche à contact de protection dans la prise et/ou enclenchez le lave-linge avec la touche ①.
	Panne de courant ■ Ouvrez la porte comme décrit au chapitre « Recherche des anomalies », rubrique « Ouverture de la porte en cas de panne de courant ».
	La porte n'était pas mise en place correctement. ■ Appuyez fortement sur la porte du côté serrure. Ensuite, appuyez sur la touche <i>Porte</i> .
	Il reste de l'eau dans le tambour et le lave-linge ne peut pas vidanger. ■ Nettoyez le filtre et la pompe de vidange.
	La porte est bloquée dès que le bain dépasse 55 °C, afin d'éviter tout risque de brûlure. ■ Laissez le programme se terminer ou interrompez-le et attendez que la température dans le tambour redescende.

Ouverture de la porte en cas de système d'évacuation bouché et/ou de panne de courant

- Mettez le lave-linge hors tension.

Pour ouvrir le clapet d'accès au filtre de vidange, utilisez le déverrouilleur situé sur la face intérieure du panneau du tiroir à produits.

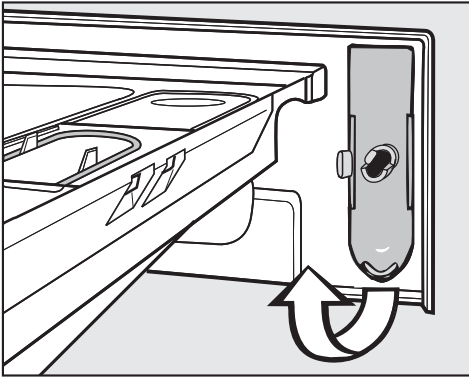

- Retirez le déverrouilleur.

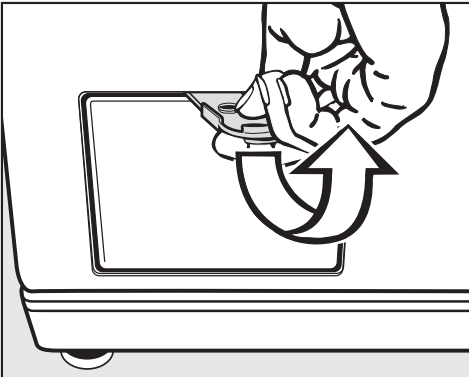

- Ouvrez le clapet du filtre.

Système d'évacuation obstrué

Si l'écoulement est bouché, une grande quantité d'eau (**max. 25 l**) peut se trouver à l'intérieur du lave-linge.

⚠ Attention : il existe un risque de brûlure si un programme haute température était en cours !

Vidange du filtre

- Placez un récipient sous le clapet.

Ne retirez pas complètement le filtre !

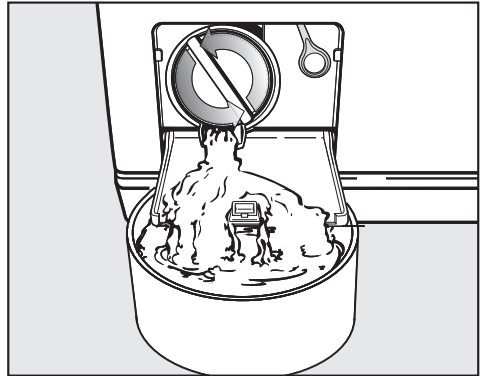

- Dévissez le filtre jusqu'au moment où l'eau en sort.
- Revissez le filtre d'évacuation pour interrompre l'écoulement de l'eau.

Problèmes et solutions . . .

Dès que l'eau ne coule plus :

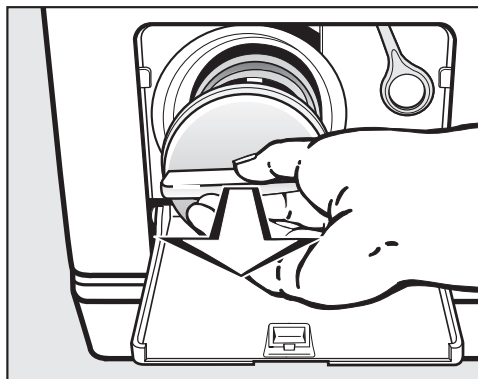

- Dévissez complètement le filtre de vidange.
- Nettoyez soigneusement le filtre.

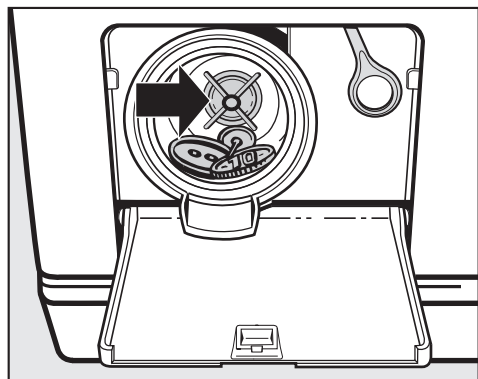

- Vérifiez si l'ailette de la pompe de vidange tourne aisément. Si tel n'est pas le cas, dégagez les corps étrangers présents (boutons, pièces de monnaie, etc.).
- Remplacez le filtre et fixez-le en le faisant tourner.

⚠ Si le filtre à lessive n'est pas remis correctement en place et s'il n'est pas bien serré, de l'eau s'écoulera du lave-linge.

Afin d'éviter toute perte de détergent, après le nettoyage du filtre d'évacuation versez env. 2 l d'eau par le tiroir à produits. L'eau excédentaire sera vidangée automatiquement avant le prochain lavage.

Ouverture de la porte

⚠ Avant de retirer le linge, assurez-vous que le tambour est bien arrêté. Il existe un risque de blessure grave si vous introduisez votre main dans un tambour qui tourne encore.

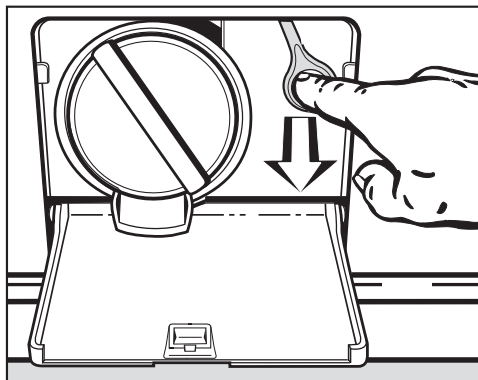

- Tirez la languette d'ouverture. La porte s'ouvre.

Réparations

Pour les défauts auxquelles vous ne pouvez pas remédier par vous-même, faites appel :

- à votre revendeur Miele ;
- au service après-vente Miele.

Les numéros de téléphone du service après-vente figurent à la fin du présent mode d'emploi.

Lorsque vous vous adressez à notre service après-vente, mentionnez le type ainsi que le numéro de série de votre lave-linge. Ces données figurent sur la plaquette signalétique placée au-dessus du hublot à l'intérieur de la porte.

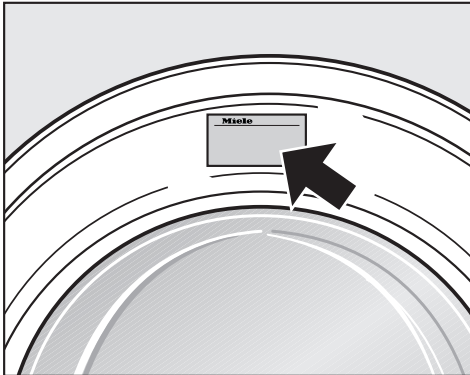

Conditions et durée de la garantie

Votre lave-linge est garanti deux ans.

Pour plus d'informations sur les conditions, référez-vous au livret de la garantie.

Accessoires en option

Vous trouverez des accessoires en option pour ce lave-linge chez les revendeurs Miele ou auprès du service après-vente Miele.

Montage et raccordement

Vue de face

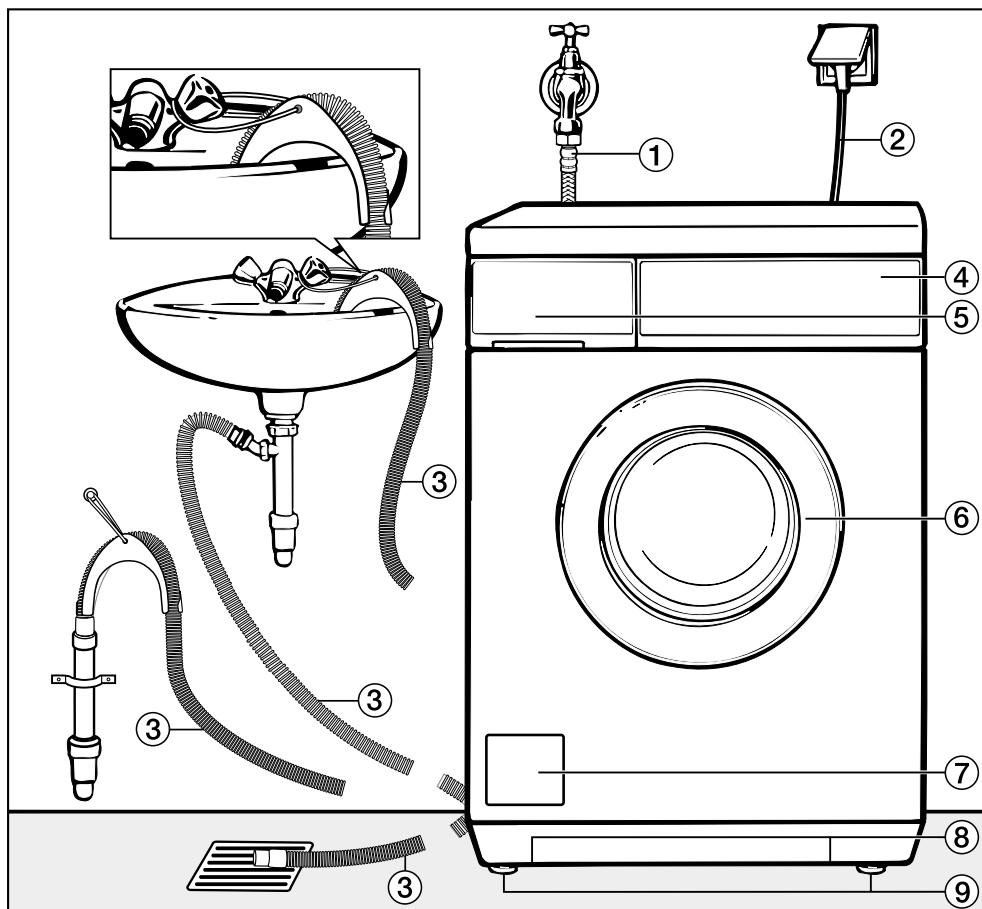

- ① Tuyau d'arrivée d'eau (métallique waterproof, tuyau à armature métallique)
- ② Branchement électrique
- ③ Tuyau d'évacuation (avec son coude amovible) avec possibilité de fixation
- ④ Panneau de commande
- ⑤ Tiroir à produits
- ⑥ Porte de chargement
- ⑦ Clapet d'accès au filtre, à la pompe de vidange et au système de déverrouillage de secours
- ⑧ Prises pour le transport
- ⑨ Quatre pieds réglables en hauteur

Montage et raccordement

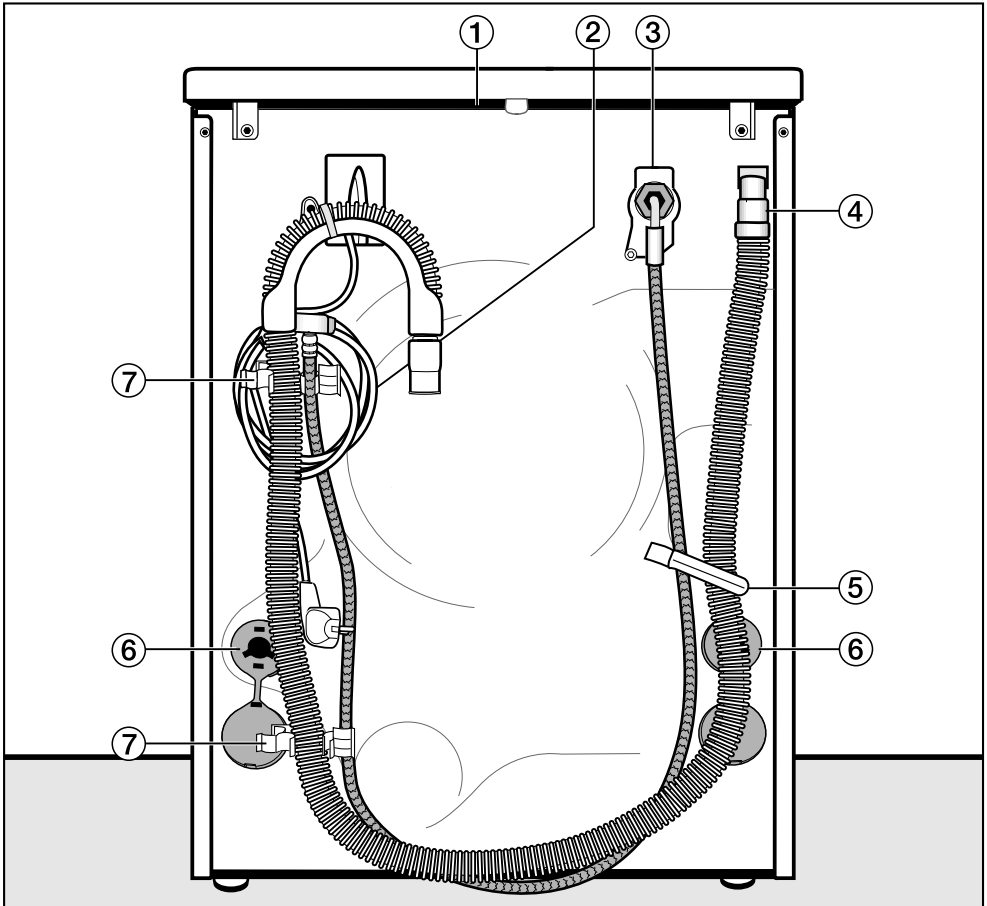

- ① Plaque de recouvrement avec possibilité de prise pour le transport
- ② Branchement électrique
- ③ Tuyau d'arrivée d'eau (métallique waterproof, tuyau à armature métallique)
- ④ tuyau de vidange
- ⑤ Support de transport pour tuyaux d'arrivée d'eau et de vidange
- ⑥ Sécurité rotative avec tiges de transport
- ⑦ Support de transport pour tuyaux d'arrivée d'eau et de vidange et support pour les tiges de transport enlevées

Montage et raccordement

Surface d'installation

Un sol en béton rigide offre les meilleures conditions d'installation. En effet, contrairement aux planchers en bois ou aux revêtements de sol souples, il n'est pas sensible aux vibrations de l'appareil pendant l'essorage.

Attention :

- Veillez à ce que le lave-linge soit droit et stable.
- Évitez d'installer le lave-linge sur des revêtements de sol souples, sans quoi l'appareil risque de vibrer pendant l'essorage.

En cas d'installation sur un plancher en bois :

- Placez le lave-linge sur une planche en aggloméré (minimum 59 x 52 x 3 cm). Cette plaque doit être vissée non seulement aux lattes de plancher, mais également à un maximum de poutres de soutènement du plancher.

Remarque : installez de préférence l'appareil dans le coin d'une pièce. C'est là que la stabilité du sol est la plus grande.

⚠ Si vous installez le lave-linge sur un socle (socle en béton ou maçonné), il doit être fixé au moyen d'éclisses. Celles-ci sont disponibles chez votre revendeur Miele ou au service après-vente Miele. Si le lave-linge n'est pas fixé, il risque de tomber du socle pendant la phase d'essorage.

Transport du lave-linge sur le lieu d'installation

Pour transporter la machine à laver du socle de l'emballage au lieu d'installation, utilisez les poignées avant et le couvercle en saillie à l'arrière.

⚠ La surface d'installation, de même que les pieds du lave-linge; doivent être bien secs pour éviter que l'appareil ne glisse pendant l'essorage.

Démontage des sécurités de transport

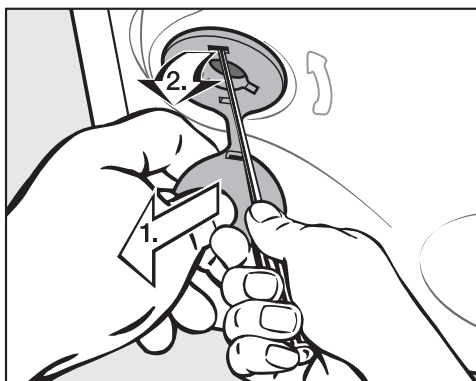

- Retirez les sécurités rotatives à gauche et à droite.

1. Tirez sur le cache de la sécurité rotative.
2. Utilisez un tournevis pour retirer le crochet supérieur et le crochet inférieur.

Montage et raccordement

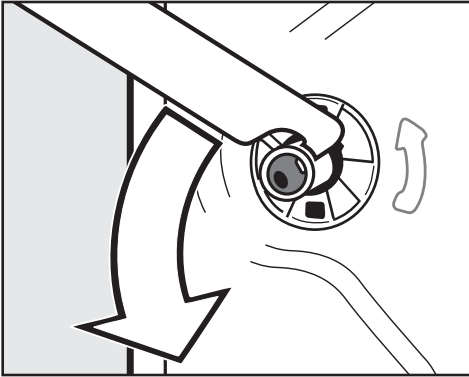

- À l'aide de la clé à fourche fournie, faites pivoter de 90° la tige de transport gauche.

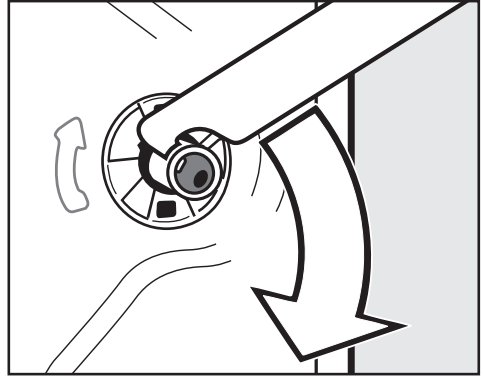

- Faites ensuite pivoter de 90° la tige droite de la sécurité de transport.

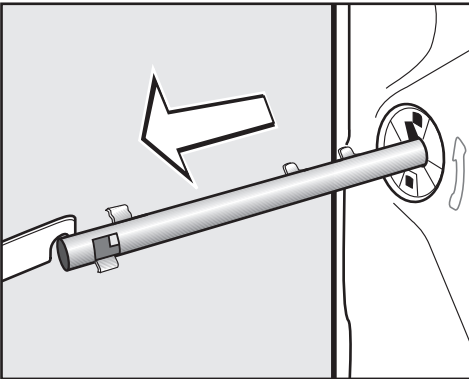

- retirez la tige de transport.

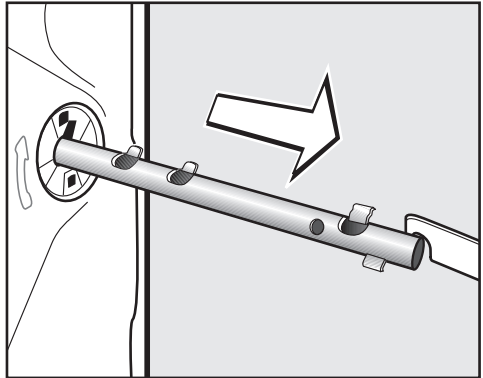

- retirez la tige de transport.

Montage et raccordement

⚠ Après avoir enlevé les sécurités de transport, remettez les caches sur les orifices. Ils peuvent sinon présenter un risque de blessure.

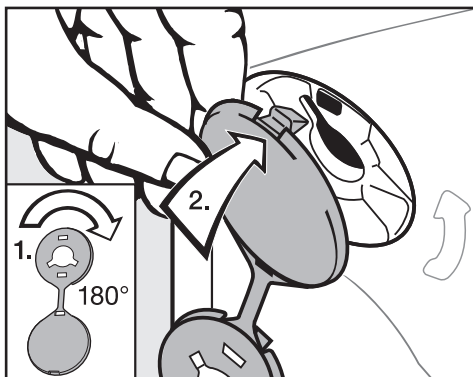

- Rebouchez les orifices à l'aide des caches.

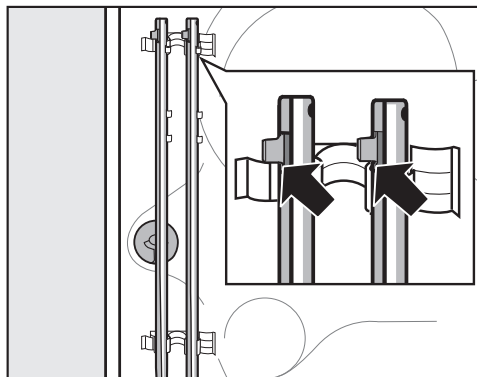

- Fixez les tiges de transport sur la paroi arrière du lave-linge. Veillez à ce que l'ergot de verrouillage supérieur se trouve au-dessus de la fixation.

⚠ Le lave-linge ne doit pas être transporté sans les sécurités de transport. Conservez les sécurités de transport, car elles doivent être remontées avant tout nouveau déplacement de l'appareil (en cas de déménagement, p. ex.).

Montage de la sécurité de transport

Le remontage de la sécurité de transport s'opère dans le sens inverse.

Équilibrage du lave-linge

Pour un fonctionnement optimal, le lave-linge doit être droit et reposer de façon homogène sur ses quatre pieds.

Une installation non conforme augmente la consommation d'eau et d'énergie, et peut provoquer un déplacement de l'appareil.

Dé vissage et blocage des pieds

L'équilibrage du lave-linge s'effectue au moyen des quatre pieds à visser. La machine quitte l'usine pieds vissés à fond.

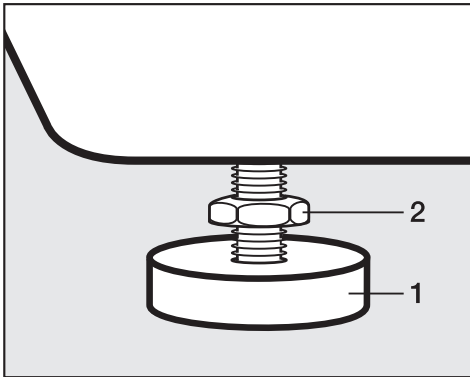

- Desserrez le contre-écrou **2** dans le sens des aiguilles d'une montre au moyen de la clé à fourche fournie. Dévissez le contre-écrou **2** avec le pied **1**.

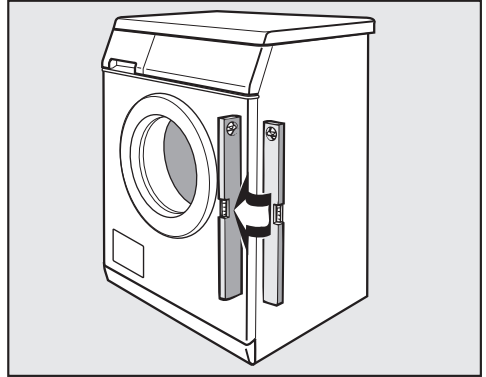

- Vérifiez avec un niveau à bulle si le lave-linge est droit.
- Maintenez le pied **1** à l'aide d'une pince multiprise et tournez le contre-écrou **2** contre la carrosserie à l'aide de la clé à fourche.

Les quatre contre-écrous doivent être vissés à fond contre la carrosserie. Veuillez également contrôler les pieds qui n'ont pas été dévissés lors de l'ajustement. Sinon, le lave-linge risque de bouger.

Montage et raccordement

Encastrement sous un plan de travail

Le montage et le démontage du set de sous-encastrement* doivent toujours être effectués par un professionnel.

- Un **set de sous-encastrement*** est nécessaire. La tôle jointe au set de sous-encastrement remplace le couvercle de la machine à laver. Le montage de la tôle de protection est indispensable pour des raisons de sécurité électrique.
- Les dispositifs d'admission et d'évacuation et le raccordement électrique doivent se trouver à proximité de la machine à laver et rester accessibles.

Des instructions de montage sont jointes au set de sous-encastrement.

Colonne lavage-séchage

Il est possible combiner ce lave-linge à un sèche-linge Miele pour former une colonne lavage-séchage. Pour ce faire, il faut utiliser un set intermédiaire* (WTV).

* Tous les éléments marqués d'un astérisque sont disponibles auprès du service après-vente ou de votre distributeur Miele.

Attention:

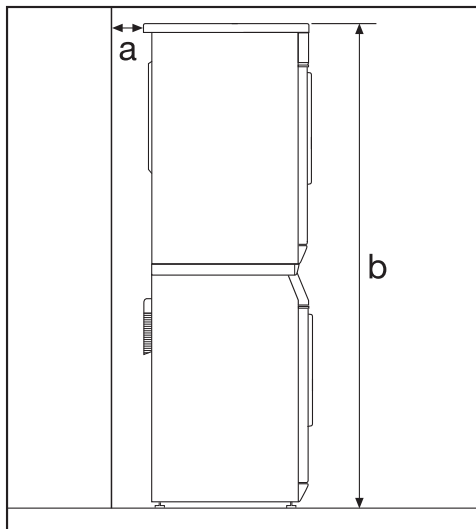

- a** Distance de sécurité jusqu'au mur : au moins 2 cm
- b** Hauteur :
intercalaire avec plan de travail : environ 169 cm
intercalaire sans plan de travail : environ 170 cm

Le système de protection contre les fuites d'eau

Le système de protection contre les fuites d'eau de Miele assure une protection complète face à un éventuel dégât des eaux provoqué par le lave-linge.

Ce système se compose principalement des trois éléments suivants :

- le tuyau d'arrivée d'eau
- le système électronique, la protection anti-fuites et la sécurité anti-débordement
- le tuyau d'évacuation d'eau

Le tuyau d'arrivée d'eau

- Protection contre l'éclatement de la vanne de sécurité

La pression d'éclatement du tuyau d'admission est de 14 000 kPa.

- Armature du tuyau d'arrivée d'eau
Le tuyau d'arrivée d'eau est enveloppé d'une armature métallique tissée qui le protège des dommages comme une « seconde peau ».

Le système électronique et la carrosserie

- Bac récolteur
L'eau qui s'échappe du lave-linge à la suite d'une étanchéité défectueuse est collectée dans le bac récolteur. Un interrupteur à flotteur ferme les vannes de sécurité. L'arrivée d'eau se verrouille et l'eau accumulée dans le réservoir d'eau de lessive est pompée.
- Protection contre le trop-plein d'eau
Ce dispositif permet d'empêcher un trop-plein dû à une arrivée d'eau incontrôlée. Si le niveau d'eau dépasse une valeur limite, la pompe se met en marche et l'eau présente dans la machine est vidangée de manière contrôlée.

Le tuyau d'évacuation d'eau

Le tuyau d'évacuation d'eau est protégé par un système de ventilation. Cela empêche que le lave-linge ne se vide.

Montage et raccordement

Arrivée d'eau

Étant donné qu'il est construit selon les normes DIN en vigueur, le lave-linge peut être relié directement sur une conduite d'arrivée d'eau de ville, sans qu'il soit nécessaire de prévoir un système de protection anti-retour.

La pression d'écoulement doit présenter une surpression de minimum 100 kPa et de maximum 1 000 kPa. Si la surpression est supérieure à 1 000 kPa, un réducteur de pression doit être installé.

Pour le raccordement, il faut prévoir un robinet d'arrêt avec raccord fileté $\frac{3}{4}$ "
À défaut d'un tel système, le lave-linge ne doit être installé sur la canalisation d'eau de ville que par un installateur agréé.

 Le raccord fileté est sous pression. Vérifiez par conséquent si le raccordement est étanche en ouvrant lentement le robinet d'eau. Modifiez si nécessaire la position du joint et du raccord fileté.

Le lave-linge n'est pas adapté à un raccordement sur une arrivée d'eau chaude.

Entretien

Si vous devez le remplacer, utilisez exclusivement le tuyau Miele d'origine d'une pression d'éclatement de plus de 14 000 kPa.

Vous ne pouvez pas enlever le filtre à saletés qui se trouve dans la collerette de fixation à l'extrémité libre du tuyau d'arrivée d'eau.

Accessoires pour rallonger le tuyau

En option, vous pouvez acheter un tuyau à armature métallique d'une longueur de 1,5 m. Cet accessoire est disponible chez votre spécialiste Miele ou auprès du service après-vente Miele.

Vidange

L'eau est évacuée au moyen d'une pompe de 1 m de hauteur de refoulement. Pour ne pas entraver l'évacuation de l'eau, le tuyau doit être correctement installé. Évitez de tordre ou de pincer le tuyau. Le coude situé à l'extrémité du tuyau est amovible. Si nécessaire, il est possible de rallonger le tuyau de 5 m maximum. Les accessoires sont disponibles auprès du service après-vente ou de votre distributeur Miele.

Pour des hauteurs de refoulement supérieures à 1 m (jusqu'à 1,8 m), une pompe de vidange de rechange est disponible auprès de votre distributeur ou du service après-vente. Si nécessaire, il est possible de rallonger le tuyau de 2,5 m maximum. Les accessoires sont disponibles auprès du service après-vente ou de votre distributeur Miele.

Possibilités d'installation du tuyau de vidange :

1. Tuyau accroché au rebord d'un évier ou d'un lavabo :

Attention:

- Fixez correctement le tuyau pour éviter qu'il ne glisse de l'évier !
- Si l'eau est vidangée dans un lavabo, elle doit pouvoir s'écouler suffisamment vite. Sinon, elle risque de déborder ou une partie de l'eau pourrait être à nouveau aspirée dans le lave-linge.

2. Raccordement à un tuyau d'évacuation en plastique avec manchon en caoutchouc (un siphon n'est pas indispensable).

3. Évacuation dans un avaloir (vidange au sol)
4. Raccordement à un évier avec un raccord fileté en plastique

Attention:

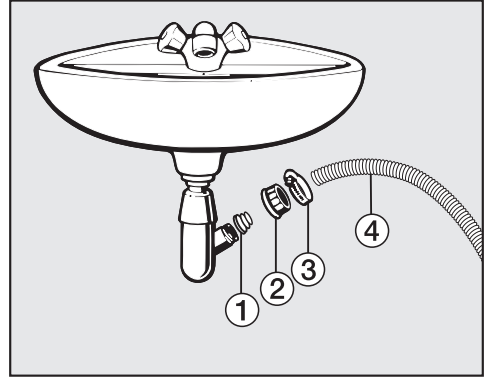

① Adaptateur

② Écrou-raccord pour l'évier

③ Collier de serrage

④ Extrémité du tuyau

■ Fixez l'adaptateur ① avec l'écrou-raccord ② sur le siphon du lavabo.

■ Enfilez l'extrémité du tuyau ④ sur l'adaptateur ①.

■ Fixez le collier de serrage ③ directement derrière l'écrou-raccord pour l'évier à l'aide d'un tournevis.

Montage et raccordement

Raccordement électrique

Le lave-linge est équipé en série d'un raccordement prêt à l'emploi à une prise de sécurité.

 Une fois le lave-linge installé, la prise doit rester accessible. Pour des raisons de sécurité et afin d'éviter tout potentiel de risque (par exemple risque d'incendie provoqué par une surchauffe), l'utilisation de rallonges ou de prises multiples est proscrite.

L'installation électrique doit être conforme à la norme VDE 0100 !





Un câble d'alimentation abîmé ne doit être remplacé que par un câble spécial du même type (disponible auprès du SAV Miele). Pour des raisons de sécurité, ce remplacement ne doit être effectué que par des techniciens qualifiés ou par le SAV de Miele.

La plaquette signalétique vous renseigne sur la puissance de raccordement et le fusible correspondant. Comparez les données de la plaquette signalétique avec les caractéristiques du réseau électrique.

Caractéristiques techniques

Hauteur	850 mm
Largeur	595 mm
Profondeur	610 mm
Profondeur porte ouverte	987 mm
Hauteur pour encastrement	820 mm
Largeur pour encastrement	600 mm
Profondeur pour encastrement	600 mm
Poids	environ 94 kg
Capacité	7 kg de linge sec
Tension de raccordement	Voir plaque signalétique
Puissance de raccordement	Voir plaque signalétique
Fusible	Voir plaque signalétique
Données de consommation	Voir chapitre Données de consommation
Pression d'arrivée d'eau minimale	100 kPa
Pression d'arrivée d'eau maximale	1 000 kPa
Longueur du tuyau d'arrivée d'eau	1,60 m
Longueur du tuyau d'évacuation d'eau	1,50 m
Longueur du cordon d'alimentation	1,60 m
Hauteur de refoulement maximale	1,00 m
Longueur maximale du tuyau de vidange	5,00 m
Diodes électroluminescentes DEL	Classe 1
Labels de conformité	Voir plaque signalétique
Consommation lorsque l'appareil est à l'arrêt	0,30 W
Consommation lorsque l'appareil est en marche	1,00 W

Données de consommation

		Charge	Données de consommation			
			Électricité en kWh	Eau en litres	Durée	Humidité résiduelle
Coton	90 °C	7,0 kg	2,20	52	2 heures et 29 minutes	52%
	60 °C	7,0 kg	1,33	52	1 heure et 59 minutes	52%
	60 °C	3,5 kg	1,00	45	1 heure et 59 minutes	52%
	 *	7,0 kg	0,83	52	2 heures et 59 minutes	52%
	 *	3,5 kg	0,81	45	2 heures et 59 minutes	52%
	40 °C	7,0 kg	0,87	67	2 heures et 29 minutes	52%
	40 °C	3,5 kg	0,76	45	2 heures et 29 minutes	52%
	 *	3,5 kg	0,58	45	2 heures et 59 minutes	52%
Synthétique	40 °C	3,5 kg	0,60	49	1 heure et 59 minutes	30%
Automatic plus	40 °C	5,0 kg	0,52	62	1 heure et 29 minutes	–
Express 20	40 °C	3,5 kg	0,32	30	20 min.	–
Chemises	40 °C	2,0 kg	0,50	42	54 min.	–
Laine 	30 °C	2,0 kg	0,23	39	39 min.	–
Délicat	30 °C	2,0 kg	0,38	69	59 min.	–

Indication pour les tests comparatifs

*Programme testé selon la norme EN 60456 et étiquetage énergétique en vertu du règlement 1061/2010

Les valeurs de consommation peuvent différer de celles renseignées ci-dessus en fonction de la pression d'eau, de la dureté de l'eau, de la température de l'eau admise dans le lave-linge, de la température ambiante, du type et de la quantité de linge, des fluctuations de la tension du réseau électrique et des options sélectionnées.

Avec les fonctions de programmation, vous pouvez adapter l'électronique de la machine à laver à différents besoins. Vous pouvez modifier ces fonctions à tout moment.

Système Hydro plus

La fonction de programmation Hydro Plus vous permet de choisir parmi trois options pour la touche *Hydro Plus*.

P1:

(Réglage d'usine)

Le niveau d'eau augmente (plus d'eau) au lavage et au rinçage.

P2:

Un rinçage supplémentaire est effectué.

P3:

Une augmentation du niveau d'eau au lavage et au rinçage ainsi qu'un rinçage supplémentaire sont effectués.

La programmation et la mémorisation se font en exécutant les points

① à ⑦ :

Les fonctions de programmation sont activées au moyen de la touche *Start* et du sélecteur de programmes. Ces touches sont donc munies d'une seconde fonction dissimulée qui n'est pas visible sur le panneau de commande.

Conditions préalables :

- La machine à laver est éteinte.
- La machine à laver est fermée.
- Le sélecteur de programme est sur la position *Fin*.

- ① Appuyez sur la touche *Start* et maintenez-la enfoncée pendant les étapes ② à ③.
- ② Mettez le lave-linge sous tension en appuyant sur la touche ①.
- ③ Attendez jusqu'à ce que le voyant lumineux de la touche *Start* se rallume...
- ④ ... et relâchez ensuite la touche *Start*.
- ⑤ Positionnez le sélecteur de programme sur *Coton 60 °C*.

Dans l'affichage, un *P* clignote alternativement avec le chiffre 2, 1 ou 3.

- ⑥ Chaque fois que vous appuyez sur la touche *Start*, vous sélectionnez une autre option et à l'écran, *P* clignote alternativement avec le numéro de l'option sélectionnée.
- ⑦ Éteindre la machine à laver avec la touche ①.

Fonctions de programmation

Délicat

Lorsque la fonction Délicat est activée, les rotations du tambour sont réduites. Vous pouvez ainsi laver en douceur des textiles légèrement souillés.

Vous pouvez sélectionner Délicat pour les programmes Coton et Non repassable.

La fonction Délicat n'est pas activée d'usine.

La programmation et la mémorisation se font en exécutant les points

① à ⑦ :

Les fonctions de programmation sont activées au moyen de la touche Start et du sélecteur de programmes. Ces touches sont donc munies d'une seconde fonction dissimulée qui n'est pas visible sur le panneau de commande.

Conditions préalables :

- La machine à laver est éteinte.
- La machine à laver est fermée.
- Le sélecteur de programme est sur la position *Fin*.

- ① Appuyez sur la touche *Start* et maintenez-la enfoncée pendant les étapes ② à ③.
- ② Mettez le lave-linge sous tension en appuyant sur la touche ①.
- ③ Attendez jusqu'à ce que le voyant lumineux de la touche *Start* se rallume...
- ④ ... et relâchez ensuite la touche *Start*.
- ⑤ Positionnez le sélecteur de programme sur *Coton* <60°C>.

Dans l'affichage, un *P* clignote alternativement avec le chiffre ① ou ①.

- ⑥ En appuyant sur la touche *Start*, vous activez ou désactivez la fonction de programmation. Si *P* clignote à l'écran alternativement avec le numéro ①, la fonction de programmation est activée. Si *P* clignote à l'écran alternativement avec le numéro ①, la fonction de programmation est désactivée.
- ⑦ Éteindre la machine à laver avec la touche ①.

Refroidissement du bain de lavage

À la fin du lavage principal, un complément d'eau arrive dans le tambour pour refroidir le bain de lavage.

Le refroidissement du bain s'effectue lors de la sélection du programme Coton 90 °C.

Le refroidissement du bain de lavage doit être activé dans les cas suivants :

- si le tuyau d'évacuation est accroché à un lavabo ou un évier, pour éviter tout risque de brûlure ;
- dans les immeubles où les tuyaux d'écoulement ne répondent pas à la norme DIN 1986.
- Le refroidissement du bain de lavage n'est pas activé d'usine.

La programmation et la mémorisation se font en exécutant les points

① à ⑦ :

Les fonctions de programmation sont activées au moyen de la touche Start et du sélecteur de programmes. Ces touches sont donc munies d'une seconde fonction dissimulée qui n'est pas visible sur le panneau de commande.

Conditions préalables :

- La machine à laver est éteinte.
- La machine à laver est fermée.
- Le sélecteur de programme est sur la position *Fin*.

- ① Appuyez sur la touche *Start* et maintenez-la enfoncée pendant les étapes ② à ③.
- ② Mettez le lave-linge sous tension en appuyant sur la touche ①.
- ③ Attendez jusqu'à ce que le voyant lumineux de la touche *Start* se rallume...
- ④ ... et relâchez ensuite la touche *Start*.
- ⑤ Positionnez le sélecteur de programme sur *Coton 40 °C*.

Dans l'affichage, un *P* clignote alternativement avec le chiffre *0* ou *1*.

- ⑥ En appuyant sur la touche *Start*, vous activez ou désactivez la fonction de programmation. Si *P* clignote à l'écran alternativement avec le numéro *1*, la fonction de programmation est activée. Si *P* clignote à l'écran alternativement avec le numéro *0*, la fonction de programmation est désactivée.
- ⑦ Éteindre la machine à laver avec la touche ①.

Fonctions de programmation

Mémoire

Au lancement du programme, l'appareil mémorise les paramètres sélectionnés : option choisie et/ou vitesse d'essorage modifiée.

Lorsque vous choisissez de nouveau le programme de lavage, le lave-linge indique cette option et/ou cette vitesse d'essorage mémorisée.

La fonction mémoire est désactivée par défaut.

La programmation et la mémorisation se font en exécutant les points

① à ⑦ :

Les fonctions de programmation sont activées au moyen de la touche *Start* et du sélecteur de programmes. Ces touches sont donc munies d'une seconde fonction dissimulée qui n'est pas visible sur le panneau de commande.

Conditions préalables :

- La machine à laver est éteinte.
- La machine à laver est fermée.
- Le sélecteur de programme est sur la position *Fin*.

- ① Appuyez sur la touche *Start* et maintenez-la enfoncée pendant les étapes ② à ③.
- ② Mettez le lave-linge sous tension en appuyant sur la touche ①.
- ③ Attendez jusqu'à ce que le voyant lumineux de la touche *Start* se rallume...
- ④ ... et relâchez ensuite la touche *Start*.
- ⑤ Positionnez le sélecteur de programme sur *Coton* $\langle 40^{\circ}\text{C} \rangle$.

Dans l'affichage, un *P* clignote alternativement avec le chiffre $\bar{0}$ ou *1*.

- ⑥ En appuyant sur la touche *Start*, vous activez ou désactivez la fonction de programmation. Si *P* clignote à l'écran alternativement avec le numéro *1*, la fonction de programmation est activée. Si *P* clignote à l'écran alternativement avec le numéro $\bar{0}$, la fonction de programmation est désactivée.
- ⑦ Éteindre la machine à laver avec la touche ①.

Durée de trempage

Vous pouvez programmer la touche *Trempage* avec un temps de trempage réglable entre 30 minutes et deux heures (par pas de 30 minutes).

La durée de trempage sélectionnée s'ajoute au programme de lavage au moment où vous sélectionnez l'option *Trempage*.

La touche *Trempage* est réglée d'usine sur une durée de deux heures.

La programmation et la mémorisation se font en exécutant les points

① à ⑦ :

Les fonctions de programmation sont activées au moyen de la touche *Start* et du sélecteur de programmes. Ces touches sont donc munies d'une seconde fonction dissimulée qui n'est pas visible sur le panneau de commande.

Conditions préalables :

- La machine à laver est éteinte.
- La machine à laver est fermée.
- Le sélecteur de programme est sur la position *Fin*.

- ① Appuyez sur la touche *Start* et maintenez-la enfoncée pendant les étapes ② à ③.
- ② Mettez le lave-linge sous tension en appuyant sur la touche ①.
- ③ Attendez jusqu'à ce que le voyant lumineux de la touche *Start* se rallume...
- ④ ... et relâchez ensuite la touche *Start*.
- ⑤ Positionnez le sélecteur de programme sur *Coton 30 °C*.

Dans l'affichage, un *P* clignote alternativement avec le chiffre 1, 2, 3 ou 4.

- 1 = 2 h de trempage (réglage usine)
- 2 = 1 h 30 de trempage
- 3 = 1 h de trempage
- 4 = 30 min de trempage

- ⑥ Chaque fois que vous appuyez sur la touche *Start*, vous sélectionnez une autre option et à l'écran, *P* clignote alternativement avec le numéro de l'option sélectionnée.
- ⑦ Éteindre la machine à laver avec la touche ①.

Accessoires en option

Une large gamme de lessives, de produits complémentaires de soin du linge, d'additifs et de produits d'entretien des appareils est disponible pour ce lave-linge. Tous ces produits sont adaptés aux lave-linge Miele.

Vous pouvez commander ces articles et bien d'autres encore sur Internet sous www.miele-shop.com. Vous pouvez également vous les procurer auprès du service après-vente Miele et de votre revendeur Miele.



Lessive

UltraWhite

- produit de lavage complet sous forme de poudre
- pour le linge blanc et clair ainsi que pour le linge de couleurs très sale.
- permet d'éliminer efficacement les taches dès les basses températures

UltraColor

- détergent liquide couleur
- pour les textiles de couleurs et noirs
- permet aux couleurs lumineuses de garder tout leur éclat
- permet d'éliminer efficacement les taches dès les basses températures

Lessive pour laine et linge délicat

- produit liquide pour linge délicat
- particulièrement adapté aux textiles en laine et en soie
- lave même à partir de 20 °C et préserve la forme et la couleur de votre linge délicat

Lessive spéciale

Outdoor

- Lessive liquide pour vêtements d'extérieur et fonctionnels
- Nettoyage et entretien préservant l'éclat des couleurs
- Protège et entretient les membranes grâce à sa teneur en lanoline

Sport

- Lessive liquide pour vêtements de sport et polaires
- Neutralise les mauvaises odeurs
- Maintient la tenue des textiles

Duvets

- Lessive liquide pour coussins, sacs de couchage et doudounes
- Préserve l'élasticité des duvets et des plumes
- Préserve les propriétés thermo-respirantes des doudounes
- Empêche l'agglomération du duvet

Produits d'entretien des textiles

Les produits complémentaires de soin du linge sont disponibles en capsules ☞ pour un dosage facile, ou conditionnés dans un flacon de dosage pratique.

Imperméabilisant

- Pour imperméabiliser des textiles en microfibres, comme des vêtements de pluie
- Préserve les propriétés thermo-respirantes des textiles

Assouplissant

- Parfum frais et naturel
- Pour un linge doux et souple

Produits d'entretien du lave-linge

Nettoyant machine

- Nettoyage en profondeur du lave-linge
- Élimine les graisses, les bactéries et toutes les mauvaises odeurs

Détartrant

- Élimine les dépôts tenaces de calcaire
- À base d'acide citrique naturel pour un entretien doux et efficace

Miele

S.A. Miele Belgique

Z.5 Mollem 480
Hof te Bollebeeklaan 9 – 1730 Mollem

Réparations à domicile

En cas de panne, plusieurs techniciens spécialisés Miele sont à votre disposition dans votre proche voisinage. Choisissez donc le numéro de téléphone de votre région.

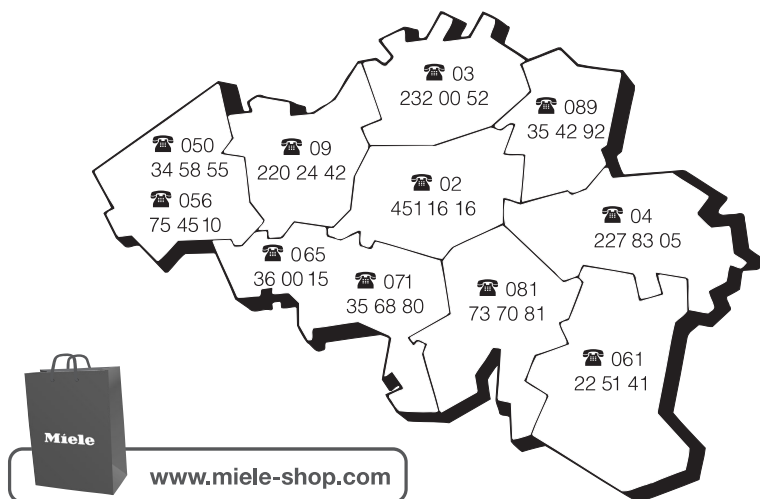

Service "Pièces détachées et accessoires": (02) 451.16.00

Pour tout autre renseignement, Service "Intérêts Consommateurs": (02) 451.16.80

Télécopieur: (02) 451.14.14

Internet: www.miele.be

Miele Luxembourg S. à R.L.

Z.I. Luxembourg-Gasperich, 20, rue Christophe Plantin

Boîte postale 1011 – 1010 Luxembourg

Réparations: 49711-20, -22

Pièces de rechange: 49711-36

Informations générales: 49711-28, -29

Duitsland - Miele & Cie. KG, Carl-Miele-Straße 29, 33332 Gütersloh

WDA 210 WPM



fr-BE

M.-Nr. 09 900 600 / 01